



La revue des marchés publics



<http://www.dacmef.gov.bf>

N° 4016 - Vendredi 22 novembre 2024

Quotidien de la Direction Générale du Contrôle des Marchés Publics
et des Engagements Financiers du Burkina

MINISTRE DE L'ECONOMIE ET DES FINANCES

MARCHES
PUBLICS



MINISTRE DE L'ECONOMIE ET DES FINANCES

SECRETARIAT GENERAL

DIRECTION GENERALE DU CONTROLE DES MARCHES PUBLICS
ET DES ENGAGEMENTS FINANCIERS



32^{ème} Forum des contrôleurs financiers et Assemblée Générale du personnel

Thème : « Contrôle a posteriori du contrôleur financier :
contribution à la maîtrise des risques de gestion budgétaire. »

Forum

Date : 28 et 29 novembre 2024

Lieu : Salle de conférence de la Caisse Autonome de Retraite
des Fonctionnaires (CARFO), sise à Ouaga 2000.

Assemblée Générale

Date : 30 novembre 2024

Lieu : Salle de conférence de la Direction Générale
des Douanes (DGD), sise à Ouaga 2000.

La célérité dans la transparence



La **revue**
des marchés publics

Quotidien d'information de la Direction Générale du Contrôle
des Marchés Publics et des Engagements Financiers du Burkina Faso

392 Avenue Ho Chi Minh
01 B.P. 6444 Ouagadougou 01
Tél. 25 32 46 12 - Fax 25 31 20 25
Site web : www.dgcmef.gov.bf

Directeur de publication
Le Ministre délégué Chargé du Budget

Co-directeur de publication
Le Directeur Général du Contrôle
des Marchés Publics et
des Engagements Financiers
Alfred THIOMBIANO

Directeur de la rédaction
Kouané II DRABO
E-mail : kouane.drabo@finances.gov.bf

Rédacteur en chef
Abdoulaye OUATTARA
E-mail : arattaou68@gmail.com

**Conception graphique
et mise en page**
Xavier TAPSOBA
W. Martial GOUBA
Salamata OUEDRAOGO/COMPAORE
Bintou ILBOUDO
Frédéric Modeste Somwaoga OUEDRAOGO
Zoenabo SAWADOGO
Boinzenwendé Chantal KABORE/YERBANGA
Wend-Lasida Mahamoudou DIARRA

ISSN 0796 - 5923

Sommaire

*** Résultats de dépouillements : P. 3 à 16**

- Résultats provisoires des ministères, institutions
et maîtrises d'ouvrages déléguées P. 3 à 12
- Résultats provisoires des régions P. 13 à 16

*** Avis d'Appels d'offres des ministères, institutions
et maîtrises d'ouvrages déléguées P. 17 à 42**

- Marchés de fournitures et services courants P. 17 à 27
- Marchés de travaux P. 28 & 29
- Marchés de prestations intellectuelles P. 30 à 44

*** Avis d'Appels d'offres des régions : P. 45 & 46**

- Marchés de fournitures et services courants P. 46



**Direction Générale du Contrôle des Marchés Publics et
des Engagements Financiers**

<http://www.dgcmef.gov.bf>



RESULTATS PROVISOIRES DES MINISTÈRES, INSTITUTIONS ET MAITRISES D'OUVRAGES DELEGUEES

MINISTÈRE DE L'ÉCONOMIE ET DES FINANCES

MANIFESTATION D'INTÉRÊT N°2024-00088/MEF/SG/DMP DU 14 OCTOBRE 2024 POUR LE RECRUTEMENT D'UN (E) CONSULTANT (E) POUR RÉALISER UNE ÉTUDE RELATIVE À L'ÉTAT DES LIEUX DES RESSOURCES FINANCIÈRES EN ACCOMPAGNEMENT DES COMPÉTENCES TRANSFÉRÉES DE L'ÉTAT AUX COLLECTIVITÉS TERRITORIALES (CT) DE 2015 À 2021.

FINANCEMENT : Budget de l'État, exercice 2024

REFERENCE PUBLICATION : Quotidien N°3989 du mercredi 16 octobre 2024 et son rectificatif N°3991 du vendredi 18 octobre 2024

REFERENCE DE LA CONVOCATION DE LA COMMISSION D'ATTRIBUTION DES MARCHES (CAM) :

Lettre N°2024-000770/MEF/SG/DMP/SMT-PI du 29 Août 2024

Date de dépouillement : 25/10/2024 ; Date de délibération : 30/10/2024 ; Nombre de plis reçus : trois (03) ;

Méthode de sélection : Sélection Basée sur la Qualité Coût (SQC)

N°	Consultants	Être titulaire d'un diplôme de BAC+5 ou équivalent, en économie, en finances possédant au moins dix (10) années d'expérience dans le domaine des finances locales et de l'appui aux collectivités territoriales au Burkina Faso) 40 points	Expériences pertinentes justifiées les références (durant les dix (10) dernières années) du candidat concernant l'exécution de marchés similaires 30 points	Avoir une très bonne connaissance du dispositif législatif et réglementaire régissant les transferts de compétences et de ressources de l'Etat aux collectivités territoriales 10 points	Avoir une bonne maîtrise de la gestion budgétaire et comptable des collectivités territoriales, notamment l'élaboration et l'exécution des documents budgétaires 10 points	Avoir une bonne capacité d'analyse, de synthèse et une très bonne aptitude rédactionnelle en français 10 points	Note/100
1	Dr Dieudonné B. BAKOUAN consultant indépendant	20 points	06 points	00 point	00 point	10 points	36
2	Le consultant LOUGUE Moumouni	20 points	00 point	00 point	00 point	10 points	30
3	Le consultant NONGO Grégoire TRAORE	20 points	00 point	00 point	00 point	10 points	30
CONCLUSION		Infructueux pour absence d'offres techniques conformes.					

Résultats provisoires

MINISTERE DE L'ECONOMIE ET DES FINANCES

Rectificatif du Quotidien n°4012 – Lundi 18 novembre 2024, page 5, portant sur le délai d'exécution

Demande de proposition allégée N°2023-083/MEFP/SG/DMP du 07/09/2023 pour le recrutement d'un administrateur Indépendant (bureau) chargé de l'élaboration des rapports ITIE 2023 et 2024.

Référence de la publication des résultats de la manifestation d'intérêt : RMP N°3661 du vendredi 14 juillet 2023.

Financement : Budget de l'État, exercice 2023. **Date de dépouillement** 21/09/2023;

Date de délibération : 21/09/2023 ; **Nombre de plis reçus :** un (01) ;

Méthode de sélection : Qualité- Coût ;

Score technique minimum : Soixante-quinze (75) points.

Cabinets	Proposition technique	Montant lu en FCFA HT	Montant lu en FCFA TTC	Montant corrigé en FCFA HT	Montant corrigé en FCFA TTC	Montant négocié en FCFA HT	Montant négocié en FCFA TTC	Observations
Groupement ENERTEAM et CGIC-Afrique International	Qualifiée	45 588 000	53 793 840	45 588 000	53 793 840	39 830 508	47 000 000	RAS
Attribitaire	Groupement ENERTEAM et CGIC-Afrique International pour un montant rente-neuf millions huit cent trente mille cinq cent huit (39 830 508) francs CFA Hors Taxes, soit un montant de quarante-sept millions (47 000 000) FCFA Toutes Taxes Comprises avec un délai d'exécution est de rente-cinq (35) jours ouvrés de prestation effective pour chaque rapport.							

GROUPEMENT D'INTERET PUBLIC - PROGRAMME NATIONAL DE VOLONTARIAT AU BURKINA FASO

Publication rectificative suite au recours préalable des entreprises TINEPRO et CRYSTAL INTERNATIONAL

Demande de prix à commandes N°2024-13/DG/SG/PRM du 05/11/2024 pour la fourniture de pause-café, pause-déjeuner, des packs d'eau en sachet de 50 cl et cocktail dans le cadre de la mise en œuvre des activités de la convention avec le Bureau National des Grands Projets du Burkina (BN-GPB) et l'organisation de la Journée Internationale du Volontariat (JIV)

Référence de la publication de l'avis : Revue des Marchés Publics N°4005 du jeudi 07 novembre 2024 ;

Financement : Budget PNVB, exercice 2024 ; Date de dépouillement : 12/11/2024 ;

Date de délibération : 13/11/2024 ; nombre de plis : six (06)

Soumissionnaires	Montants lus en FCFA		Montants corrigés en FCFA TTC		Observations	Rang
	Minimum	Maximum	Minimum	Maximum		
Lot 1						
TINEPRO	5 951 110 TTC	10 209 595 TTC	6 526 960	10 209 595	Erreur de calcul du montant minimum de l'item 3 (630 000 au lieu de 106 500) ; soit une variation à la hausse de 9,68% Non conforme : offre anormalement basse (10 209 595 FCFA TTC) car elle est inférieure au seuil minimum (10 274 811 FCFA TTC)	-
WOURE SERVICES	6 611 000 TTC	10 699 205 TTC	6 611 000	10 699 205	Conforme	2 ^{ème}
MULTI SERVICE WENDKUNI	5 876 550 HTVA Après remise	9 553 545 HTVA Après remise	6 464 205	10 508 900	Conforme	1 ^{er}
BLESSING HORIZON	6 642 500 HTVA	10 412 875 HTVA	7 306 750	11 454 163	Conforme	3 ^{ème}
CRYSTAL INTERNATIONAL	6 776 000 TTC	10 728 300 TTC	6 776 000	10 728 300	Non conforme pour n'avoir fourni les pièces administratives exigées jusqu'à l'expiration du délai imparti	-
Lot 2						
TINEPRO	5 007 600 TTC	5 997 750 TTC	5 007 600	5 997 750	Conforme	3 ^{ème}
WOURE SERVICES	4 796 000 TTC	5 901 500 TTC	4 796 000	5 901 500	Conforme	2 ^{ème}
RESTAURANT MOONSHADOWS	4 890 000 HTVA	5 860 00 HTVA	5 379 000	6 446 000	Conforme	4 ^{ème}
BLESSING HORIZON	4 320 000 HTVA	5 305 000 HTVA	4 752 000	5 835 500	Conforme	1 ^{er}
CRYSTAL INTERNATIONAL	4 554 000 TTC	5 511 000 TTC	4 554 000	5 511 000	Non conforme : pour n'avoir fourni les pièces administratives exigées jusqu'à l'expiration du délai imparti Offre anormalement basse (5 589 039 FCFA TTC) car elle est inférieure au seuil minimum (5 511 000 FCFA TTC)	-
Attributaires :						
Lot 1 : MULTI SERVICE WENDKUNI pour un montant minimum HTVA de cinq millions huit cent soixante-seize mille cinq cent cinquante (5 876 550) FCFA et un montant maximum HTVA de dix millions neuf cent douze mille cent dix-huit (10 912 118) FCFA suite à l'augmentation de l'item 1 (800 unités) et de l'item 2 (145 unités) ; soit une variation à la hausse de 14,22% du montant maximum ; avec un délai d'exécution de quinze (15) jours par commande						
Lot 2 : BLESSING HORIZON pour un montant minimum Toutes Taxes Comprises de quatre millions sept cent cinquante-deux mille (4 752 000) FCFA et un montant maximum Toutes Taxes Comprises de six millions soixante-six mille (6 066 000) FCFA, suite à l'augmentation de l'item 1 (150 unités), l'item 2 (150 unités) et de l'item 3 (20 unités) ; soit une variation à la hausse de 14,34% du montant maximum ; avec un délai d'exécution de quinze (15) jours par commande						

Résultats provisoires

UNIVERSITE JOSEPH KI-ZERBO

Appel d'offres ouvert accéléré n°2024-0036/UJKZ/P/SG/PRM suivant autorisation n°2024-001170/MESRI/SG/UJKZ/P du 27 septembre 2024

Objet : Travaux de réhabilitation des bâtiments de l'Université JOSEPH KI-ZERBO.

Financement : Budget de l'Université Joseph KI-ZERBO, gestion 2024.

Publication : revue N°3996 du 25/10/2024, Date de dépouillement : lundi 11 novembre 2024.

Date de délibération : 15/11/2024 ; Nombre de plis : vingt un (21) Nombre de lots : six (06).

N°	Soumissionnaires	Montants lus	Montants corrigé TTC	Observations
1.	ECD	Lot1 : 22 157 200 HT Lot2 : 33 041 169 HT	Lot1 : 22 157 200 HT Lot2 : 33 041 169 HT	Agrément technique non conforme
2.	B TSA CORPORATIONNN	Lot1 : 21 781 620 TTC Lot-2 : 30 716 093 TTC	Lot1 : 21 781 620 TTC Lot-2 : 30 716 093 TTC	Lot2 : offre anormalement basse
3.	WAMANEGRE BTP	Lot1 : 26 633 780 TTC Lot2 : 34 595 759 TTC	Lot 1 : 24 804 780 TTC Lot2 : 34 595 759 TTC	Lot1 : Erreur de sommation entrainant un écart de -1 724 098 TTC soit un taux de -6,95%
4.	DESIGN CONSTRUCTION BTP	Lot1 : 24 470 250 TTC Lot3 : 40 219 397 TTC	Lot1 : 24 496 800 TTC Lot3 : 40 219 397 TTC	Lot1 : Erreur au niveau des quantités II-2.6 et 7 : Respectivement 2 au lieu de 0 et 1 au lieu de 2 entrainant un écart de de +26 550TTC soit un taux de +0,11%
5.	MVI SARL	Lot2 : 33 100 001 TTC Lot3 : 45 436 343 TTC Lot4 : 43 674 266 TTC Lot5 : 44 593 852 TTC	Lot2 : 33 100 001 TTC Lot3 : 45 436 343 TTC Lot4 : 43 674 266 TTC Lot5 : 44 593 852 TTC	RAS
6.	BSS SARL	Lot3 : 41980 718 TTC	Lot3 : 41980 718 TTC	RAS
7.	ALLIANCE BULDING	Lot2 : 26 855 455 HT Lot3 : 33 523 810 HT Lot5 : 37 438 850 HT	Lot2 : 26 855 455 HT Lot3 : 33 523 810 HT Lot 5 : 47 428 743 TTC	Lot5 : Erreur sur la quantité au niveau du point 1.7 de R+1 40,00 au lieu de 4,00 entrainant un écart de +3 250 900 soit un taux de 7,35%
8.	NYI MULTI SERVICES	Lot1 : 23 860 013 TTC	Lot1 : 23 860 013 TTC	Lot1 : offre anormalement basse
9.	BPS	Lot4 : 35 094 330 HT	Lot4 : 35 094 330 HT	Lot4 : offre anormalement basse
10.	WEND N'AZADO	Lot1 : 20 263 750 HT Lot3 : 35 774 475 HT Lot5 : 35 526 363 HT Lot6 : 25 439 464 HT	Lot1 : 20 263 750 HT Lot3 : 35 774 475 HT Lot 5 : 42 027 308 TTC Lot6 : 25 439 464 HT	Lot5 : Erreur sur la quantité au niveau du III point 1.7 de R+1 40,00 au lieu de 4,00 entrainant un écart de + 106 200 soit un taux de +0,23 % Lot5 : offre anormalement basse Lot6 : offre anormalement basse
11.	MCF	Lot1 : 24 424+ 820 TTC Lot2 : 32 108 118 TTC	Lot 1 : 24 442 520TTC Lot2 : 32 108 118 TTC	Délai de validité non conforme (90 jours au lieu de 120 jours demandés par le DAOOA) Lot1 : Erreur sur la quantité au niveau du II 2.6 et II 2.7 Respectivement 2 au lieu de 0 et 1 au lieu de 2 entrainant un écart de + 17 700 TTC soit un taux de + 0,07%
12.	BARACK BARACKA SARL	Lot1: 23 989 282 TTC Lot2: 32 929 947 TTC Lot3: 42 302 056 TTC Lot4: 42 019 009 TTC Lot5: 42 125 209 TTC Lot6: 31 860 000 TTC	Lot1: 23 989 282 TTC Lot2: 32 929 947 TTC Lot3: 42 302 056 TTC Lot4: 42 019 009 TTC Lot5: 42 125 209 TTC Lot6: 31 860 000 TTC	RAS
13.	Groupe GAD	Lot1: 24 170 648 TTC	Lot 1: 26 528 878 TTC	Erreur de sommation des sous totaux II et VII entrainant un écart de + 2 358 230 TTC soit un taux de + 9,18 %
14.	YENKIAHRI SERVICES	LOT 2 : 33 291 918 TTC	Lot 2: 33 221 118 TTC	Délai de validité non conforme (90 jours au lieu de 120 jours demandés par le DAOOA) Erreur sur la quantité du V.5.6 2 au lieu de 3 entrainant un écart de - 70 800 TTC soit un taux de -0,21%.
15.	BASSIBIRI	Lot1: 25 112 170 TTC Lot2: 33 310 957 TTC Lot3: 45 415 103 TTC Lot4: 46 158 733 TTC Lot5: 46 158 733 TTC Lot6: 32 077 828 TTC	Lot1: 25 112 170 TTC Lot2: 33 310 957 TTC Lot3: 45 415 103 TTC Lot4: 46 158 733 TTC Lot5: 46 158 733 TTC Lot6: 32 077 828 TTC	RAS
16.	ETTF	Lot1: 23 973 175 TTC Lot2: 33 220 015 TTC Lot3: 42 439 337 TTC Lot4: 42 521 217 TTC Lot5: 42 335 155 TTC Lot6: 30 324 702 TTC	Lot1: 23 973 175 TTC Lot2: 33 220 015 TTC Lot3: 42 439 337 TTC Lot4: 42 521 217 TTC Lot5: 42 335 155 TTC Lot6: 30 324 702 TTC	Agrément technique non conforme
17.	EGT BTP	Lot1: 17 900 000 HT Lot2: 24 500 000 HT Lot6: 25 637 555 HT	Lot1: 17 900 000 HT Lot2: 24 500 000 HT Lot6: 25 637 555 HT	Agrément technique non conforme
18.	IMEA-BTP	Lot1: 23 615 340 TTC Lot2: 32 431 633 TTC Lot3: 41 762 942 TTC Lot4: 41 491 939 TTC Lot5: 41 491 939 TTC Lot6: 29 814 121 TTC	Lot1: 23 615 340 TTC Lot2: 32 431 633 TTC Lot3: 41 762 942 TTC Lot4: 41 491 939 TTC Lot5: 41 491 939 TTC Lot6: 29 814 121 TTC	Lot1 : offre anormalement basse Lot2 : Discordance entre les montants en chiffres et en lettres aux items II 2.4 et II 2.5 II 2.6 entrainant un écart de -627 996 TTC soit un taux de -1,94%. Lot4 : offre anormalement basse Lot5 : offre anormalement basse Lot6 : offre anormalement basse
19.	EIF	Lot1: 25 616 620 TTC Lot3: 44 067 312 TTC Lot4: 42 797 632 TTC	Lot1: 25 616 620 TTC Lot3: 44 067 312 TTC Lot4: 42 797 632 TTC	Lot4: Devis estimatif incomplet (A3/ R+1 non facturé)
20.	TIENSO-CDR	Lot2: 33 404 632 TTC Lot3: 42 455 952 TTC	Lot2: 33 404 632 TTC Lot3: 42 455 952 TTC	RAS

Résultats provisoires

21.	JEBNEJA	Lot1: 24 973 520 TTC Lot2: 33 644 620 TTC Lot3: 42 886 068 TTC	Lot1: 24 973 520 TTC Lot 2:33 231 620 TTC Lot3: 42 886 068 TTC	Lot 2 : Discordance entre les montants en chiffres et en lettres au niveau de l'item V 5.2 (500 000 au lieu 850 000) entraînant un écart de - 413 000 TTC soit un taux de - 1,23%.
-----	---------	--	--	---

Attributaires :

- **Lot 1 : WEND N'A ZAADO** pour un montant de : Vingt millions deux cent soixante-trois mille sept cent cinquante (**20 263 750**) francs CFA HTVA avec un délai d'exécution de trente (**30**) jours
- **Lot 2 : ALLIANCE BULDING** pour un montant de : Vingt-six millions huit cent cinquante-cinq mille quatre cent cinquante-cinq (**26 855 455**) francs CFA HTVA avec un délai d'exécution de trente (**30**) jours.
- **Lot 3 : Infructueux** pour insuffisance technique du dossier.
- **Lot 4 : MVI SARL** pour un montant de : Quarante-trois millions six cent soixante-quatorze mille deux cent soixante-six (**43 674 266**) francs CFA TTC avec un délai d'exécution de trente (**30**) jours.
- **Lot 5 : BARACK BARACKA SARL** pour un montant de : Quarante-deux millions cent vingt-cinq mille deux cent neuf (**42 125 209**) francs CFA TTC avec un délai d'exécution de trente (**30**) jours.
- **Lot 6 : BARACK BARAKA SARL** pour un montant de : Trente un millions huit cent soixante mille (**31 860 000**) francs CFA TTC avec un délai d'exécution de trente (**30**) jours

CAISSE AUTONOME DE RETRAITE DES FONCTIONNAIRES

DEMANDE DE PRIX N° 2024-021/CARFO/DG/DMP PORTANT ENTRETIEN ET REPARATION DE MATERIELS DE TRANSPORT AU PROFIT DE LA CARFO A COMMANDE EN QUATRE (04) LOTS. Financement : Budget CARFO gestion 2024 ; Budget prévisionnel : 30 000 000 francs CFA TTC réparti en quatre (04) lots ; LOT 1 :20 000 000 francs CFA TTC ; Lot 2 : 4 000 000 francs CFA TTC ; Lot 3 : 4 000 000 francs CFA TTC ; Lot 4 : 2 000 000 francs CFA TTC. Publication : Revue des Marchés Publics Quotidien N°3957 du lundi 02 Septembre 2024.
Date de dépouillement : vendredi 23 Août 2024 ; Nombre de plis : 02

LOT 1 : Entretien et réparation des véhicules au profit de la CARFO à Ouagadougou

N°	Soumissionnaires	Montant LU				Montant corrigé				Observations
		Minimum		Maximum		Minimum		Maximum		
		HT	TTC	HT	TTC	HT	TTC	HT	TTC	
1	GARAGE ZOUNGRANA	5 983 500	7 060 530	18 877 000	22 274 860	4 876 553	5 754 332	15 330 150	18 089 577	Conforme (variation de 0,35% du montant maximum (<15%). Cette variation est due à une augmentation des quantités maximales au niveau des items 87, 88 et 107 pour les types de véhicules de marques ZX AUTO. Quantité deux (02) indiqué dans le dossier d'appel d'offre au lieu de trois (03) indiqué par le soumissionnaire
CONCLUSION		GARAGE ZOUNGRANA est attributaire du LOT 1 avec un montant minimum TTC de cinq millions sept cent cinquante-quatre mille trois cent trente-deux (5 754 332) francs CFA et un montant maximum TTC de dix-huit millions quatre-vingt-neuf mille cinq cent soixante-dix-sept (18 089 577) francs CFA pour un délai d'exécution de douze mois pour le contrat et de vingt un (21) jours pour chaque ordre de commande.								

LOT 2 : Entretien, réparation des véhicules et acquisition, installation de pneumatique au profit de la CARFO à Bobo-Dioulasso.

N°	Soumissionnaires	Montant LU				Montant corrigé				Observations
		Minimum		Maximum		Minimum		Maximum		
		HT	TTC	HT	TTC	HT	TTC	HT	TTC	
1	SMAC BURKINA	944 000	-	2 790 000	-	944 000	-	2 790 000	-	Conforme : 1 ^{er}
CONCLUSION		SMAC BURKINA est attributaire du LOT 2 avec un montant minimum HT de neuf cent quarante-quatre mille (944 000) francs CFA et un montant maximum HT de deux millions sept cent quatre-vingt-dix mille (2 790 000) francs CFA pour un délai d'exécution de douze mois pour le contrat et de vingt un (21) jours pour chaque ordre de commande.								

LOT 3 : Entretien, réparation des véhicules et acquisition, installation de pneumatique au profit de la CARFO à Koudougou

N°	Soumissionnaires	Montant LU				Montant corrigé				Observations
		Minimum		Maximum		Minimum		Maximum		
		HT	TTC	HT	TTC	HT	TTC	HT	TTC	
1	GARAGE ZOUNGRANA	-	1 327 500	-	3 165 940	1 125 000	1 327 500	2 683 000	3 165 940	Conforme : 2 ^{ème}
2	SMAC BURKINA	945 500	-	2 796 000	-	945 500	-	2 796 000	-	Conforme : 1 ^{er}
CONCLUSION		SMAC BURKINA est attributaire du LOT 3 avec un montant minimum HT de neuf cent quarante-cinq mille cinq cent (945 500) francs CFA et un montant maximum HT de deux millions sept cent quatre quinze mille (2 795 000) francs CFA pour un délai d'exécution de douze mois pour le contrat et de vingt un (21) jours pour chaque ordre de commande.								

Résultats provisoires

LOT 4 : Entretien et réparation des motos au profit de la CARFO à Ouagadougou, Bobo-Dioulasso et Koudougou.										
N°	Soumissionnaires	Montant LU				Montant corrigé				Observations
		Minimum		Maximum		Minimum		Maximum		
		HT	TTC	HT	TTC	HT	TTC	HT	TTC	
1	SMAC BURKINA	533 750	-	1 694 900	-	533 750	-	1 694 900	-	Conforme : 1^{er}
CONCLUSION		SMAC BURKINA est attributaire du LOT 4 avec un montant minimum HT de cinq cent trente-sept cent cinquante (533 750) francs CFA et un montant maximum HT d'un million six cent quatre-vingt-quatorze mille neuf cent (1 694 200) francs CFA pour un délai d'exécution de douze mois pour le contrat et de vingt un (21) jours pour chaque ordre de commande.								

Demande de prix n°2024-022/ CARFO/DG/DMP portant travaux de réalisation de diverses infrastructures au profit de l'Association des retraités de KOUDOUGOU en deux (02) lots. Financement : Budget CARFO gestion 2024 ; Budget prévisionnel : 129 225 000 F CFA TTC réparti en deux (02) lots ; LOT 1 : 78 821 727 ; LOT 2 : 50 403 273. Publication : Revue des Marchés Publics N°3970 du jeudi 19 septembre 2024. Date de dépouillement : vendredi 27 septembre 2024 ; Nombre de plis : 13

LOT 1 : Travaux de réalisation d'une salle de réunion						
N°	Soumissionnaires	Montant LU		Montant Corrigé		Observations
		HT	TTC	HT	TTC	
1	AFIMMO	-	65 203 852	55 257 502	65 203 852	Conforme : 6^{ème}
2	ECAN-BTP	52 510 994	-	53 182 607	62 755 476	Conforme : 2^{ème} Erreur d'addition au niveau du sous total IX entraînant une variation du montant TTC de 1,28%
3	ECOS AFRIQ		65 837 200	55 794 238	65 837 200	Conforme : 7^{ème}
4	FACIL	54 271 590		54 271 590	64 040 476	Non conforme : offre anormalement basse
5	E.BA.F	52 863 105	62 378 464			Non conforme : agrément technique B2 expiré le 05/06/2024
6	COGECAB.IT/BTP SARL	52 781 676	62 282 378	-	-	Non conforme : offre anormalement basse
7	H2S	-	62 176 613	52 692 045	62 176 613	Conforme : 1^{er}
8	EXCLUSIVA BF		63 564 234	53 867 995	63 564 234	Conforme : 4^{ème}
9	DCBTP	54 241 745	64 005 259	54 716 745	64 565 759	Conforme : 5^{ème} Erreur d'addition au niveau du sous total VI (525 000 au lieu de 50 000) entraînant une variation du montant HT de 0,88%
10	EFRAD	55 762 132	-	-	-	Non conforme : agrément technique fourni ne couvre pas la région du Centre-Ouest
11	ECM-BTP	53 313 017	-	53 313 017	62 909 359	Conforme : 3^{ème}
CONCLUSION		H2S est attributaire du lot 1 pour un montant de TTC de soixante-deux millions cent soixante-seize mille six cent treize (62 176 613) FCFA avec un délai d'exécution des travaux de cent soixante (160) jours.				

LOT 2 : Travaux de réalisation d'une clôture et des boutiques						
N°	Soumissionnaires	Montant LU		Montant Corrigé		Observations
		HT	TTC	HT	TTC	
1	AFIMMO		41 301 457	35 001 235	41 301 457	Conforme : 7^{ème}
2	ECAN-BTP	33 613 010	-	33 613 010	39 663 352	Conforme : 2^{ème}
3	ECOS AFRIQ		41 449 966	35 127 090	41 449 966	Conforme : 8^{ème}
4	FCRD SARL	33 995 890		33 995 890	40 115 150	Conforme : 4^{ème}
5	COGECAB.IT/BTP SARL	33 721 065	39 790 857	33 209 465	39 187 169	Conforme : 1^{er} Prise en compte des PM dans l'addition du sous Total 9.1.5 et 9.2.2 entraînant une variation de -1,52% du montant HT
6	H2S	-	39 761 705	-	-	Non conforme : Non prise en compte du mur de clôture dans le bordereau des prix unitaires et du devis quantitatif et estimatif
7	EXCLUSIVA BF	-	40 103 344	33 985 885	40 103 344	Conforme : 3^{ème}
8	DCBTP	34 501 787	40 712 109	36 901 787	43 544 109	Conforme : 9^{ème} Non prise en compte du sous total 8.1 dans les additions entraînant une variation du montant HT de 6,96%
9	EFRAD	34 966 645	-	-	-	Non conforme : -absence de la preuve de disponibilité du Conducteur de Travaux -l'agrément technique fourni ne couvre pas la région du Centre-Ouest
10	ECM-BTP	34 361 884	-	34 361 884	40 547 023	Conforme : 5^{ème}
11	BSS	-	41 329 252	34 705 890	40 952 950	Conforme : 6^{ème} Erreur d'addition au niveau du sous total IX entraînant une variation du montant HT de -0,91%
CONCLUSION		COGECAB.IT/BTP SARL est attributaire du lot 2 pour un montant de TTC de trente-neuf millions cent quatre-vingt-sept mille cent soixante-neuf (39 187 169) FCFA avec un délai d'exécution des travaux de soixante jours (90) jours.				

Résultats provisoires

CENTRE HOSPITALIER UNIVERSITAIRE PEDIATRIQUE CHARLES DE GAULLE – CHUP-CDG

Demande de prix à commandes N°2024-21/MS/SG/CHUP-CDG/DG/DMP du 05/11/2024 pour l'entretien et le nettoyage des locaux du CHUP-CDG. Publication : Quotidien des Marchés Publics N°4005 du jeudi 07 novembre 2024. **Date d'ouverture et d'examen des plis reçus :** mardi 12 novembre 2024. **Nombre de plis reçus :** 04. **Financement :** budget CHUP-CDG, Gestion 2025. **Référence de la lettre d'invitation de la CAM :** N°2024-071/MS/SG/CHUP-CDG/DG/DMP du 07/11/2024

Soumissionnaire	Montant lu (F CFA)	Montant corrigé (F CFA)	Rang	Observations
LOT 1 : Entretien et nettoyage de bâtiments du centre de la néonatalogie du CHUP-CDG				
NIDIS SARL	Mini HTVA : 1 206 500 Mini TTC : Maxi HTVA : 14 400 900 Maxi TTC :	-	-	Non conforme Prospectus de kit des équipements de protection incomplet : pantalon, coiffe et bavette non fournis.
COMPAGNIE D'ENTRETIEN ET DE NETTOYAGE (CEN)	Mini HTVA : Mini TTC : 1 485 797 Maxi HTVA : Maxi TTC : 17 548 960	-	-	Non conforme Echantillon de kit des équipements de protection incomplet : coiffe, bavette, gants de ménage et bottes non fournis.
BURKINA PROPRE SARL	Mini HTVA : Mini TTC : 1 569 695 Maxi HTVA : Maxi TTC : 16 004 340	Mini HTVA : 1 330 250 Mini TTC : 1 569 695 Maxi HTVA : 13 563 000 Maxi TTC : 16 004 340	1er	Conforme
HANY'S SERVICES	Mini HTVA : Mini TTC : 1 376 470 Maxi HTVA : Maxi TTC : 15 561 840	-	-	Non conforme -Agrément d'utilisation des produits de nettoyage non probant car daté du 27/12/2024. -Aucune pièce administrative fournie.
ATTRIBUTAIRE	LOT 1 : BURKINA PROPRE SARL pour un montant minimum d'un million cinq cent soixante-neuf mille six cent quatre-vingt-quinze (1 569 695) Francs CFA TTC et un montant maximum de seize millions quatre mille trois cent quarante (16 004 340) Francs CFA TTC avec pour délai d'exécution l'année budgétaire 2025 et trois (3) mois pour chaque commande.			
Soumissionnaires	Montant lu (F CFA)	Montant corrigé (F CFA)	Rang	Observations
LOT 2 : Entretien et nettoyage de bâtiments annexes au profit du CHUP-CDG				
NIDIS SARL	Mini HTVA : 905 000 Mini TTC : Maxi HTVA : 10 800 000 Maxi TTC :	Mini HTVA : 905 000 Mini TTC : 1 067 900 Maxi HTVA : 10 800 000 Maxi TTC : 12 744 000	2è	Conforme
COMPAGNIE D'ENTRETIEN ET DE NETTOYAGE (CEN)	Mini HTVA : Mini TTC : 1 032 323 Maxi HTVA : Maxi TTC : 12 340 676	Mini HTVA : 874 850 Mini TTC : 1 032 323 Maxi HTVA : 10 458 200 Maxi TTC : 12 340 676	1er	Conforme
BURKINA PROPRE SARL	Mini HTVA : Mini TTC : 1 201 240 Maxi HTVA : Maxi TTC : 12 054 880	Mini HTVA : 1 018 000 Mini TTC : 1 201 240 Maxi HTVA : 10 216 000 Maxi TTC : 12 054 880	3è	Conforme
HANY'S SERVICES	Mini HTVA : Mini TTC : 1 376 470 Maxi HTVA : Maxi TTC : 15 561 840	-	-	Non conforme -Agrément d'utilisation des produits de nettoyage non probant car daté du 27/12/2024. -Aucune pièce administrative fournie.
ATTRIBUTAIRE	LOT 2 : COMPAGNIE D'ENTRETIEN ET DE NETTOYAGE (CEN) pour un montant minimum d'un million trente-deux mille trois cent vingt-trois (1 032 323) Francs CFA TTC et un montant maximum de douze millions trois cent quarante mille six cent soixante-seize (12 340 676) Francs CFA TTC avec pour délai d'exécution l'année budgétaire 2025 et trois (3) mois pour chaque commande.			

Demande de prix à commandes N°2024-22/MS/SG/CHUP-CDG/DG/DMP du 05/11/2024 pour l'entretien et le nettoyage des locaux et la vidange des fosses au profit du CHUP-CDG. Publication : Quotidien des Marchés Publics N°4005 du jeudi 07 novembre 2024. **Date d'ouverture et d'examen des plis reçus :** mardi 12 novembre 2024. **Nombre de plis reçus :** 06. **Financement :** budget CHUP-CDG, Gestion 2025. **Référence de la lettre d'invitation de la CAM :** N°2024-072/MS/SG/CHUP-CDG/DG/DMP du 07/11/2024

Soumissionnaire	Montant lu (F CFA)	Montant corrigé (F CFA)	Rang	Observations
LOT 1 : Entretien et nettoyage de bâtiments administratifs à savoir les locaux, les cours et les espaces verts au profit du CHUP-CDG				
NIDIS SARL	Mini HTVA : 2 107 500 Mini TTC : Maxi HTVA : 25 200 000 Maxi TTC :	-	-	Non conforme Sans correction, le montant minimum en lettres X millions cent sept mille cinq cents diffère du montant minimum en chiffres 2 107 500 dans la lettre de soumission (cf. circulaire n°2020-30/ARCOP/CR/znmr du 03/09/2020).
COMPAGNIE D'ENTRETIEN ET DE NETTOYAGE (CEN)	Mini HTVA : Mini TTC : 2 555 792 Maxi HTVA : Maxi TTC : 30 551 498	-	-	Non conforme -Diplôme du Chef d'équipe non légalisé ; -Aucune pièce administrative fournie.
LABAIKA (EGCN)	Mini HTVA : Mini TTC : 2 329 497 Maxi HTVA : Maxi TTC : 27 871 364	-	-	Non conforme - 39 agents de propreté proposés au lieu de 40 demandés pour les bâtiments situés en milieu de soins.

Résultats provisoires

BURKINA PROPRES SARL	Mini HTVA : Mini TTC : 2 472 513 Maxi HTVA : Maxi TTC : 28 490 156	Mini HTVA : 1 970 350 Mini TTC : 2 325 013 Maxi HTVA : 23 544 200 Maxi TTC : 27 782 156	1er	Conforme Erreur de quantités aux items suivants : -item7: Minimum 16 800 au lieu de 22 800 et Maximum 201 600 au lieu de 241 600; -item9: Minimum 4 800 au lieu de 6 300 et Maximum 57 600 au lieu de 60 100; -item19: Minimum 14 400 au lieu de 14 900 et Maximum 172 800 au lieu de 182 800. D'où une variation de -5,97% du montant minimum lu et de -2,49% du montant maximum lu de l'offre financière.
BCS SARL	Mini HTVA : Mini TTC : 2 450 506 Maxi HTVA : Maxi TTC : 29 382 472	-	-	Non conforme - Agrément technique d'utilisation des produits chimiques et de nettoyage expiré (délivré le 09/11/2023).
ATTRIBUTAIRE	LOT1 : BURKINA PROPRES SARL pour un montant minimum de deux millions trois cent vingt-cinq mille treize (2 325 013) Francs CFA TTC et un montant maximum de vingt-sept millions sept cent quatre-vingt-deux mille cent cinquante-six (27 782 156) Francs CFA TTC avec pour délai d'exécution l'année budgétaire 2025 et trois (3) mois pour chaque commande.			
Soumissionnaires	Montant lu (F CFA)	Montant corrigé (F CFA)	Rang	Observations
LOT 2 : Vidange des fosses septiques, puits perdus, bac dégraisseur, débouchage de canalisations et curage des fosses septiques/caniveaux au profit du CHUP-CDG				
COMPAGNIE D'ENTRETIEN ET DE NETTOYAGE (CEN)	Mini HTVA : Mini TTC : 875 206 Maxi HTVA : Maxi TTC : 10 481 232	Mini HTVA : 741 700 Mini TTC : 875 206 Maxi HTVA : 8 882 400 Maxi TTC : 10 481 232	2è	Non conforme -Aucune pièce administrative fournie.
LABAICA (EGCN)	Mini HTVA : Mini TTC : 857 624 Maxi HTVA : Maxi TTC : 10 249 008	Mini HTVA : 726 800 Mini TTC : 857 624 Maxi HTVA : 8 685 600 Maxi TTC : 10 249 008	1er	Conforme
GBI SARL	Mini HTVA : 812 801 Mini TTC : 959 105 Maxi HTVA : 9 717 612 Maxi TTC : 11 466 782	Mini HTVA : 812 801 Mini TTC : 959 105 Maxi HTVA : 9 717 612 Maxi TTC : 11 466 782	3è	Non conforme -Aucune pièce administrative fournie.
BCS SARL	Mini HTVA : Mini TTC : 1 303 000 Maxi HTVA : Maxi TTC : 11 999 991	-	-	Non conforme -Sans correction, le montant minimum en lettres 1 303 000 diffère du montant minimum en chiffres 1 000 303 dans la lettre de soumission (cf circulaire n°2020-30/ARCOP/CR/znmr du 03/09/2020). - Agrément technique d'utilisation des produits chimiques et de nettoyage expiré (délivré le 09/11/2023).
ATTRIBUTAIRE	LOT2 : LABAICA (EGCN) pour un montant minimum de huit cent cinquante-sept mille six cent vingt-quatre (857 624) Francs CFA TTC et un montant maximum de dix millions deux cent quarante-neuf mille huit (10 249 008) Francs CFA TTC avec pour délai d'exécution l'année budgétaire 2025 et trois (3) mois pour chaque commande.			

Demande de prix à commandes N°2024-23/MS/SG/CHUP-CDG/DG/DMP du 05/11/2024 pour la gestion des déchets biomédicaux et assimilables aux ordures ménagères du CHUP-CDG. Publication : Quotidien des Marchés Publics N°4005 du jeudi 07 novembre 2024. **Date d'ouverture et d'examen des plis reçus :** mardi 12 novembre 2024. **Nombre de plis reçus :** 02. **Financement :** budget CHUP-CDG, Gestion 2025. **Référence de la lettre d'invitation de la CAM :** N°2024-073/MS/SG/CHUP-CDG/DG/DMP du 07/11/2024

Soumissionnaire	Montant lu (F CFA)	Montant corrigé (F CFA)	Rang	Observations
COMPAGNIE D'ENTRETIEN ET DE NETTOYAGE (CEN)	Mini HTVA : Mini TTC : 1 058 755 Maxi HTVA : Maxi TTC : 12 705 060	Mini HTVA : 897 250 Mini TTC : 1 058 755 Maxi HTVA : 10 767 000 Maxi TTC : 12 705 060	1er	Conforme
GBI SARL	Mini HTVA : 949 188 Mini TTC : 1 120 042 Maxi HTVA : 12 542 256 Maxi TTC : 4 799 862	-	-	Non conforme - Sans correction, le montant maximum TTC en lettres quatre millions sept cent quatre-vingt-dix-neuf mille huit cent soixante-deux diffère du montant maximum TTC en chiffres 14 799 862 dans la lettre de soumission (cf circulaire n°2020-30/ARCOP/CR/znmr du 03/09/2020). -Aucune pièce administrative fournie.
ATTRIBUTAIRE	COMPAGNIE D'ENTRETIEN ET DE NETTOYAGE (CEN) pour un montant minimum d'un million cinquante-huit mille sept cent cinquante-cinq (1 058 755) francs CFA TTC et un montant maximum de douze millions sept cent cinq mille soixante (12 705 060) francs CFA TTC avec pour délai d'exécution l'année budgétaire 2025 et trois (3) mois pour chaque commande.			

Résultats provisoires

OFFICE NATIONAL DE L'EAU ET DE L'ASSAINISSEMENT

Manifestation d'Intérêt N°031/2024/ONEA/DG/SG/DM/SMTI en vue d'une Demande de Propositions Allégée relative à la mise en place d'un portail Géo spatial de l'ONEA. –Financement : budget ONEA, gestion 2024 – **Publication de l'avis** : quotidien d'information des marchés publics N°3982 du 07/10/2024– **Lot unique** – **Nombre de plis reçu** : Trois (03) - **Date d'ouverture des plis** : 21/10/ 2024 à 09 heures 05 mn - **Date de délibération** : lundi 28/10/2024. **Note minimum requise** : Soixante-quinze (75) points/100.

Lot unique : la mise en place d'un portail Géo spatial de l'ONEA

Tableau n°1 : Synthèse de l'analyse des propositions.

N° de pli	Cabinets	Qualification générale/ niveau d'études et diplômes/ex périences minimales : 40 pts	Expériences professionnelles générales : 40 pts	Méthodologie / 30 points	Total des points /100	Classement	Observations
01	Groupe ANOK						Offre non recevable pour lettre de manifestation et CV non signés, absence de marchés similaires
02	Groupement AFRIK LONNYA/AXEL	35	15	15	65	2 ^e	Non retenu Note minimum non requise La méthodologie n'est pas bien détaillée et ne couvre pas l'ensemble de la mission conformément aux Termes de Référence les marchés similaires fournis ne sont pas totalement en lien avec les TDR
03	YULCOM TECHNOLOGIES	40	40	17	97	1 ^{er}	Retenu Le cabinet dispose d'une bonne expérience, très bonne approche méthodologique qui est détaillée et en phase avec les Termes de Référence... Le cabinet a fourni beaucoup de marchés similaires .il dispose de plusieurs compétences en développement de SIG WEB

Manifestation d'Intérêt N°030/2024/ONEA/DG/SG/DM/SMTI – Financement : Budget ONEA, gestion 2024. **Publication de l'avis** : quotidien d'information des marchés publics N°3969 du mercredi 18 Septembre 2024 – **Montant de l'enveloppe prévisionnelle** : 35 000 000 FCFA TTC – **Nombre de plis reçu** : onze (11) plis - **Date d'ouverture des plis** : mercredi 02 octobre à 09 H 05 mn - **Date de délibération** : lundi 21 octobre 2024. **Lot unique : Etudes architecturales et d'ingénieries pour la construction de laboratoires régionaux à Koudougou, Koupéla, Kaya et Ouahigouya**

N° de plis	Consultants	Nombre d'année d'expérience dans le domaine	Nombre de références pertinentes justifiées	Observations
08	Groupement ARCHITECH/ACAT SARL/CREA ASSOCIATES SARL/GRETECH SARL	17 ans	Le consultant totalise : Vingt-sept (27) références similaires pertinentes et justifiées dans les études architecturales et d'ingénieries,	Retenu
10	Groupement LE BATISSEUR DU BEAU/ MEMO SARL	16 ans	Le consultant totalise : Vingt (24) références similaires pertinentes et justifiées dans les études architecturales et d'ingénieries, certaines références similaires fournies n'ont pas d'attestation de bonne fin d'exécution, la majorité des références similaires fournies sont antérieurs aux 05 dernières années c'est-à-dire 2019, 2020, 2021, 2022, 2023.	Retenu
04	Groupement ARDI/ACERD SARL	20 ans	Le consultant totalise : Vingt (20) références similaires pertinentes et justifiées dans les études architecturales et d'ingénieries.	Retenu
01	CINCAT INTERNATIONAL SA/AIC	21 ans	Le consultant totalise : Deux (02) références similaires pertinentes et justifiées dans les études architecturales et d'ingénieries, les objets des attestations de bonne fin d'exécution des marchés similaires 8 et 9 sont contradictoires à l'objet du marché, la majorité des références similaires fournies sont antérieurs aux 05 dernières années c'est-à-dire 2019, 2020, 2021, 2022, 2023.	Non retenu
02	Groupement Massive dynamique/ CADAU SARL/ ZA Architectures/TID	27	Le consultant totalise : Deux (02) références similaires pertinentes et justifiées dans les études architecturales et d'ingénieries, le consultant a fourni des marchés similaires, soit sans l'attestation de bonne fin d'exécution, soit sans les pages de garde et de signatures des marchés, certaines attestations de bonne fin d'exécution ne sont pas en phase avec le marché en question, une incohérence de dates au niveau de certains marchés et l'attestation de bonne fin d'exécution y afférent (marché, 2019, attestation, 20217).	Non retenu
03	Groupement RWT Consulting Services/ AFMS/LTS	62 ans	Le consultant totalise : Zéro (00) référence similaire pertinente, une confusion de la lettre d'avis à manifestations d'intérêt à l'accord de groupement, l'accorde de groupement n'est pas clairement défini, tous les consultants, n'ont pas leurs signatures sur ledit accord.	Non retenu
05	Groupement AAPUI/ACARDE/CEITP	21 ans	Le consultant totalise : Treize (13) références similaires pertinentes et justifiées dans les études architecturales et d'ingénieries.	Non retenu
06	Groupement CADY Sarl/CAFI-B SARL	13 ans	Le consultant totalise : Vingt (20) références similaires pertinentes et justifiées dans les études architecturales et d'ingénieries.	Non retenu

Résultats provisoires

07	Groupement HARMONY SARL/AC CONCEPT	13 ans	Le consultant totalise : Sept (07) références similaires pertinentes et justifiées dans les études architecturales et d'ingénieries, il existe une incohérence entre certains marchés similaires et leurs attestations de bonne fin (différence entre les entêtes), certains documents sont illisibles.	Non retenu
09	Groupement CARURE SARL/ SERAME CONSEILS/ INTEGRALE IC	04 ans	Le consultant totalise : Vingt (20) références similaires pertinentes et justifiées dans les études architecturales et d'ingénieries, certaines références similaires fournies n'ont pas d'attestation de bonne fin d'exécution.	Non retenu
11	Groupement B2I/AFRIQUE DJIGUI/G5 ASSOCIATES	09 ans	Le consultant totalise : Douze (12) références similaires pertinentes et justifiées dans les études architecturales et d'ingénieries, certaines références similaires fournies sont de 2024 et sans attestation de bonne fin d'exécution.	Non retenu

SOCIETE NATIONALE D'ELECTRICITE DU BURKINA

Appel d'offres n° 036/2024 lancé pour la fourniture de tenues de travail et de chaussures de sécurité au profit de la SONABEL. Publication de l'avis : quotidien N° 3856 du vendredi 12 avril 2024 des Marchés Publics. Financement : Fonds Propres SONABEL

Lot 1 : Fourniture de 3 200 chaussures de sécurité

N°	Entreprises	Montant en F CFA HTVA		Montant en F CFA TTC		Observations
		Ouverture	Corrigé	Ouverture	Corrigé	
1	SCEPSI	-	-	145 140 000	-	Non conforme - Norme S3 HRO non fournie pour les chaussures de sécurité de la Distribution ; - Profondeur de la semelle non conforme et le talon non décroché à 90° (mauvaise fixation des grimpttes , pas de calage optimum pour barreau d'échelle) comme demandé dans le DAO pour les chaussures de sécurité de la Distribution ; - La marque de l'article proposé dans la fiche technique diffère de celle de l'échantillon proposé (Jallatte pour la fiche technique au lieu de Corverguard pour l'échantillon) pour les chaussures de sécurité du Transport ; - Norme HRO non fournie pour les chaussures de sécurité du transport ; - Profondeur de la semelle non conforme et le talon non décroché à 90° (mauvaise fixation des grimpttes , pas de calage optimum pour barreau d'échelle) comme demandé dans le DAO pour les chaussures de sécurité du Transport ; - Hauteur de la tige non conforme (chaussure type bas au lieu de la tige haute de type ranger, absence de la fermeture à boucle pour les lacets au niveau des derniers pas lacet) pour les chaussures de sécurité du Transport.
2	SOCIETE BRAN-CODI Sarl	-	-	148 886 500	-	Conforme
3	Groupement G. SITCOM Sarl/ CHAID TRADING/ REA EXPRESS	118 950 000	-	-	-	Non conforme - Profondeur de la semelle non conforme et le talon non décroché à 90° (mauvaise fixation des grimpttes, pas de calage optimum pour barreau d'échelle) comme demandé dans le DAO pour les chaussures de sécurité de la Distribution ; - Autorisation du fabricant non fournie pour les chaussures de sécurité de la Distribution ; - Autorisation du fabricant non fournie pour les chaussures de sécurité de la Production ; - Profondeur de la semelle non conforme et le talon non décroché à 90° (mauvaise fixation des grimpttes, pas de calage optimum pour barreau d'échelle) comme demandé dans le DAO pour les chaussures de sécurité du Transport ; - Tige non conforme (cuir gras au lieu de cuir pleine fleur hydrofuge) Hauteur de la tige non conforme (chaussure type bas au lieu de la tige haute de type ranger) pour les chaussures de sécurité du Transport ; - Autorisation du fabricant non conforme (autorisation d'un distributeur au lieu de celle du fabricant) pour les chaussures de sécurité du transport ; - Marché similaire non fourni (marché d'équipements électriques au lieu de marché de tenues et de chaussures de sécurité).
4	Offre n°08 arrivée hors délai	-	-	-	-	Non ouvert

Attributaire provisoire : SOCIETE BRAN-CODI Sarl pour un montant TTC de cent quarante-huit millions huit cent quatre-vingt-six mille cinq cents (148 886 500) F CFA, avec un délai d'exécution de quatre-vingt-dix (90) jours.

Résultats provisoires

Lot 2 : Fourniture de 2 200 tenues de pluie et de froid						
N°	Entreprises	Montant en F CFA HTVA		Montant en F CFA TTC		Observations
		Ouverture	Corrigé	Ouverture	Corrigé	
1	GALADE PRESTATIONS Sarl	-	-	37 996 000	-	Non conforme Pour les tenues de froid : - tenue contient du métal au lieu d'être entièrement non métallique (glissière en métal) ; - absence de double glissière et d'auto agrippant ; - absence de logo SONABEL au dos ; - autorisation du fabricant non fournie. Pour les tenues de pluie : - veste: absence de serrage bas de veste avec cordelette de serrage ; - dos non ventilé ; - Pantalon: Bas de jambe non réglable par pression ; - autorisation du fabricant non fournie.
2	DECCOM BURKINA	29 900 000	-	-	-	Non conforme Pour les tenues de froid : - norme en 343:2019 non conforme (EN 342-11, EN 14058 et EN 13688 au lieu de la norme EN 343:2019); - échantillon non fourni ; - autorisation du fabricant non fournie. Pour les tenues de pluie : - échantillon non fourni ; - autorisation du fabricant non fournie.
3	IMPERIUM GROUP	-	-	35 090 250	-	Non conforme Pour les tenues de froid : - Norme en 343:2019 non fournie ; - échantillon fourni non conforme (a présenté un survêtement au lieu d'un blouson) ; - tenue de couleur bleu au lieu du gris clair ; - la fermeture contient du métal ; - prospectus et fiches techniques des fournitures proposées non fournis ; - autorisation du fabricant non fournie. Pour les tenues de pluie : - Norme en 343:2019 non fournie ; - matière non conforme (absence de la double enduction) ; - veste: absence du serrage au bas de la veste, capuche non amovible, absence de la ventilation au dos, absence de logo SONABEL au dos et sur la poitrine ; - pantalon: absence du réglage des bas de jambe ; absence des bandes fluorescente ; absence de poches ; - prospectus et fiches techniques des fournitures proposées non fournis ; - autorisation du fabricant non fournie.
4	KMS	-	-	36 082 040	-	Non conforme Pour les tenues de froid : - norme en 343:2019 non fournie ; - échantillon fourni non conforme (veste et pantalon au lieu de blouson ; tenue de couleur jaune au lieu du gris clair ; fermeture et bouton en métal ; capuche non amovible). Pour les tenues de pluies : - norme en 343:2019 non fournie - veste: absence du serrage au bas de la veste ; colle non amovible ; absence de la ventilation au dos ; - pantalon: absence des bandes fluorescentes, absence de poches.
5	Groupement G. SITCOM Sarl/ CHAID TRADING/ REA EXPRESS	33 735 000	-	-	-	Non conforme Pour les tenues de froid : - couleur rouge au lieu du gris ; absence du logo SONABEL ; - tenue contient du métal au lieu d'être entièrement non métallique (glissière en métal) ; capuche non amovible ; Pour les tenues de pluie : - norme en 343:2019 non fournie (EN 342 au lieu de EN 343) - absence de logo SONABEL ; matière non conforme (absence de la double enduction) ; couleur jaune au lieu du gris ; une glissière au lieu de double glissières ; - autorisation du fabricant non fournie ; - absence de logo au dos et sur la poitrine, capuche non amovible.
6	Offre n°08 arrivée hors délai	-	-	-	-	Non ouvert

Attributaire provisoire : Infructueux pour absence d'offres conformes.



RESULTATS PROVISOIRES DES REGIONS

REGION DU CENTRE EST

DEMANDE DE PRIX N°2024-03/RCES/PBLG/CBTT DU 07 OCTOBRE 2024 POUR LES TRAVAUX DE CONSTRUCTION D'UN BÂTIMENT ADMINISTRATIF, AU PROFIT DE LA COMMUNE DE BITTOU. Financement : Budget communal (Ressources du PREGOLS), Gestion 2024.

Publication de l'avis : Revue des marchés publics n°3995 du Jeudi 24 Octobre 2024.

Convocation de la CAM : N° 2024-097/CBTT/M/SG/PRM du 25 Octobre 2024. Date d'ouverture des plis : 30 Octobre 2024 ;

Nombre de plis reçus : 02 ; Nombre de plis ouverts : 02. Date de délibération : 30 Octobre 2024

N°	SOUSMISSIONNAIRES	MONTANT EN FCFA				OBSERVATIONS
		LU HT	LU TTC	CORRIGE HT	CORRIGE TTC	
E = 19 000 000 F TTC M = (0,6 x 19 000 000) + (0,4 x 17 987 817) F TTC 0,85 x 18 595 127 = 15 805 858 F TTC		P=17 987 817		M=0,6 E + 0,4 P M= 18 595 127 F TTC 1,15 x 18 595 858 = 21 384 396 F TTC		
1	Dioss Construction Bâtiment	15 281 900	-	15 281 900	(18 032 642)	Conforme; 2 ^{ème}
2	Entreprise Kerais Prestation	15 205 925	-	15 205 925	(17 942 992)	Conforme ; 1 ^{er}
Attributaire provisoire		Entreprise Kerais Prestation (E.K.P) pour son offre conforme pour l'essentiel et évaluée la moins disant pour un montant de quinze millions deux cent cinq mille neuf cent vingt-cinq (15 205 925) francs CFA HTVA avec un délai d'exécution de quatre-vingt-dix (90) jours.				

Résultats provisoires

REGION DU CENTRE OUEST

Manifestation d'intérêt n°2024-02/RCOS/PSNG/CKYO/PRM du 15 octobre 2024 pour la constitution du répertoire complémentaire de fournisseurs et prestataires pour l'année 2024. **Référence de la publication** : quotidien n°3998 du mardi 29 octobre 2024.

Date limite de dépôt : mardi 05 novembre 2024. **Nombre de plis reçus** : lot 1 : 19 ; lot 2 : 21 ; lot 3 : 21 ; lot 4 : 10.

N° ordre	Fournisseurs/prestataires	IFU	RCCM	TELEPHONE	Observations
FOURNITURES ET EQUIPEMENTS					
Lot 1 : acquisition de matériels et mobiliers de bureau au profit du CEG de Nagarpoulou					
1	Entreprise Kaboré Alidou et Frères	00101260L	BF-KDG 2018 A43	70 40 44 13	retenu
2	Etablissement Kiemdé et Frères	00005475E	BFOUA2002A1496	64 66 43 47	retenu
3	Timb-Nooma Travaux et Services	00170254N	BF-KDG 2022 M 008	78 21 62 71	retenu
4	Entreprise Ziwendpanga SARL	00105058X	BF-KDG 2018 B 129	70 24 37 12	retenu
5	Entreprise Africaine des Travaux Modernes	00154374C	BF-KDG 2021 A 089	70 04 04 86	retenu
6	Société Bainatte	00158388G	BF-OUA-01-2021-B13-05602	70 80 25 40	retenu
7	GB Global Services	00204636J	BF-OUA-01-2023-A10-07313	71 11 48 11	retenu
8	Ets Kouraogo Oumarou et Frères	00052107D	BF-OUA-2021-B13-08915	71 33 33 01	retenu
9	La Générale des Travaux Koura	00188725G	BF-OUA-01-2022-B12-11626	72 22 22 94	retenu
10	Mousslim Service	00198857Z	BF-OUA-01-2023-B13-03484	79 19 72 62	retenu
11	Okamiz Service	00223542J	BF-OUA-01-2024-B13-01367	58 03 41 03	retenu
12	Kozami Service Sarl	00207550C	BF-OUA-01-2023-B13-09289	76 31 02 17	retenu
13	Entreprise Songtaaba et Frères	00107207U	BFKDG2018 M 265	70 82 63 72	retenu
14	Entreprise Pierre et Frères	00070314T	BF KDG 2016 M 225	70 35 14 24	retenu
15	Entreprise Wendteedé	00092205C	BF KDG 2017 A 237	79 44 00 51	retenu
16	Yaoba Gracias Service et Travaux Général	00191399R	BF-KDG-01-2023-M-00133	70 93 04 00	retenu
17	Société Sophie Fils	00135136S	BF KDG 2020 A 039	78 05 31 16	retenu
18	Rayim Services	00152718C	BF KDG 2021 A 051	70 05 02 48	retenu
19	Entreprise Dalvarice et Frères SARL	00166487M	BF-OUA-2021-B-10452	73 88 14 90	retenu
Lot 2 : acquisition de matériels et mobiliers de bureau au profit de la Mairie de Kyon					
1	Entreprise Kaboré Alidou et Frères	00101260L	BF-KDG 2018 A43	70 40 44 13	retenu
2	Etablissement Kiemdé et Frères	00005475E	BFOUA2002A1496	64 66 43 47	retenu
3	Agence Générale Service et Intermédiation	00089090S	BFKDG2017A111	78 48 08 19	retenu
4	Société Bâtisseur du Faso	00074919N	BFOUA2016B2759	70 24 84 33	retenu
5	Timb-Nooma Travaux et Services	00170254N	BF-KDG 2022 M 008	78 21 62 71	retenu
6	Entreprise Ziwendpanga SARL	00105058X	BF-KDG 2018 B 129	70 24 37 12	retenu
7	Entreprise Africaine des Travaux Modernes	00154374C	BF-KDG 2021 A 089	70 04 04 86	retenu
8	Société Bainatte	00158388G	BF-OUA-01-2021-B13-05602	70 80 25 40	retenu
9	GB Global Services	00204636J	BF-OUA-01-2023-A10-07313	71 11 48 11	retenu
10	Ets Kouraogo Oumarou et Frères	00052107D	BF-OUA-2021-B13-08915	71 33 33 01	retenu
11	La Générale des Travaux Koura	00188725G	BF-OUA-01-2022-B12-11626	72 22 22 94	retenu
12	Mousslim Service	00198857Z	BF-OUA-01-2023-B13-03484	79 19 72 62	retenu
13	Okamiz Service	00223542J	BF-OUA-01-2024-B13-01367	58 03 41 03	retenu
14	Kozami Service Sarl	00207550C	BF-OUA-01-2023-B13-09289	76 31 02 17	retenu
15	Entreprise Songtaaba et Frères	00107207U	BFKDG2018 M 265	70 82 63 72	retenu
16	Entreprise Pierre et Frères	00070314T	BF KDG 2016 M 225	70 35 14 24	retenu
17	Entreprise Wendteedé	00092205C	BF KDG 2017 A 237	79 44 00 51	retenu
18	Yaoba Gracias Service et Travaux Général	00191399R	BF-KDG-01-2023-M-00133	70 93 04 00	retenu
19	Société Sophie Fils	00135136S	BF KDG 2020 A 039	78 05 31 16	retenu
20	Rayim Services	00152718C	BF KDG 2021 A 051	70 05 02 48	retenu
21	Entreprise Dalvarice et Frères SARL	00166487M	BF-OUA-2021-B-10452	73 88 14 90	retenu
Lot 3 : acquisition de matériels et mobiliers scolaires au profit de Commune de Kyon					
1	Entreprise Kaboré Alidou et Frères	00101260L	BF-KDG 2018 A43	70 40 44 13	retenu
2	Etablissement Kiemdé et Frères	00005475E	BFOUA2002A1496	64 66 43 47	retenu
3	Agence Générale Service et Intermédiation	00089090S	BFKDG2017A111	78 48 08 19	retenu
4	Société Bâtisseur du Faso	00074919N	BFOUA2016B2759	70 24 84 33	retenu
5	Timb-Nooma Travaux et Services	00170254N	BF-KDG 2022 M 008	78 21 62 71	retenu
6	Entreprise Ziwendpanga SARL	00105058X	BF-KDG 2018 B 129	70 24 37 12	retenu
7	Entreprise Africaine des Travaux Modernes	00154374C	BF-KDG 2021 A 089	70 04 04 86	retenu
8	Société Bainatte	00158388G	BF-OUA-01-2021-B13-05602	70 80 25 40	retenu
9	GB Global Services	00204636J	BF-OUA-01-2023-A10-07313	71 11 48 11	retenu
10	Ets Kouraogo Oumarou et Frères	00052107D	BF-OUA-2021-B13-08915	71 33 33 01	retenu
11	La Générale des Travaux Koura	00188725G	BF-OUA-01-2022-B12-11626	72 22 22 94	retenu
12	Mousslim Service	00198857Z	BF-OUA-01-2023-B13-03484	79 19 72 62	retenu
13	Okamiz Service	00223542J	BF-OUA-01-2024-B13-01367	58 03 41 03	retenu
14	Kozami Service Sarl	00207550C	BF-OUA-01-2023-B13-09289	76 31 02 17	retenu
15	Entreprise Songtaaba et Frères	00107207U	BFKDG2018 M 265	70 82 63 72	retenu
16	Entreprise Pierre et Frères	00070314T	BF KDG 2016 M 225	70 35 14 24	retenu
17	Entreprise Wendteedé	00092205C	BF KDG 2017 A 237	79 44 00 51	retenu
18	Yaoba Gracias Service et Travaux Général	00191399R	BF-KDG-01-2023-M-00133	70 93 04 00	retenu
19	Société Sophie Fils	00135136S	BF KDG 2020 A 039	78 05 31 16	retenu
20	Rayim Services	00152718C	BF KDG 2021 A 051	70 05 02 48	retenu
21	Entreprise Dalvarice et Frères SARL	00166487M	BF-OUA-2021-B-10452	73 88 14 90	retenu
PRESTATIONS DE SERVICES COURANTS					
Lot 4 : entretien et réparation de matériels, outillages et mobiliers					
1	Entreprise Kaboré Alidou et Frères	00101260L	BF-KDG 2018 A43	70 40 44 13	retenu
2	Etablissement Kiemdé et Frères	00005475E	BFOUA2002A1496	64 66 43 47	retenu

Résultats provisoires

3	Agence Générale Service et Intermédiation	00089090S	BFKDG2017A111	78 48 08 19	retenu
4	Société Bâtitteur du Faso	00074919N	BFOUA2016B2759	70 24 84 33	retenu
5	Timb-Nooma Travaux et Services	00170254N	BF-KDG 2022 M 008	78 21 62 71	retenu
6	Entreprise Ziwendpanga SARL	00105058X	BF-KDG 2018 B 129	70 24 37 12	retenu
7	Entreprise Africaine des Travaux Modernes	00154374C	BF-KDG 2021 A 089	70 04 04 86	retenu
8	Entreprise Songtaaba et Frères	00107207U	BFKDG2018 M 265	70 82 63 72	retenu
9	Entreprise Pierre et Frères	00070314T	BF KDG 2016 M 225	70 35 14 24	retenu
10	Entreprise Wendteedé	00092205C	BF KDG 2017 A 237	79 44 00 51	retenu

MANIFESTATION D'INTERET N°2024-03/RCOS/PSNG/CZWR DU 14 OCTOBRE 2024 pour la constitution de la base de données complémentaires de fournisseurs et prestataires a consulter pour les demandes de cotation au profit de la commune de Zawara.
 FINANCEMENT : BUDGET COMMUNAL, GESTION 2024. CONVOCATION DE LA CCAM : Lettres N°2024-06/RCOS/PSNG/CZW/ du 08 Novembre 2024. DATE D'OUVERTURE DES PLIS : 12 Novembre 2024. NOMBRE DE PLIS RECUS : Lot 1 : Trois (03), lot 2 : Trois (03), lot 3 : Trois (03). NOMBRE PLIS RECUS HORS DELAI : Zéro (00). DATE DE DELIBERATION : 12 Novembre 2024. PUBLICATION DE L'AVIS : N°4005 du jeudi 07 Novembre 2024.

N°	Soumissionnaires	N° RCCM	N° IFU	Représentant Légal	Adresse
1. Fournitures et équipements					
Lot 1 : Acquisition de ceintures lombaires pharmaceutique au profit de la mairie					
NEANT					
Lot 2 : Acquisition de deux (02) polytanks au profit de la commune					
1	SOUTONG-NOOMA MULTI SERVICES	BF-KDG 2021 M 233	00087974 Z	YAMEOGO Oumarou	79 47 59 81/ 70 89 98 73 76 73 54 98
2	ENTREPRISE DE PRODUCTION DE L'ENERGIE SOLAIRE	BF-KDG 2020 A 120	00136685F	KIENDREBEOGO Arsène	70 75 64 89/ 76 22 73 63
3	E. CO.ME.L MULTI-SERVICES	BF-KDG 2022 A 0150	000176989U	SAOUADOGO Djibril	79 65 09 46/ 71 76 33 15
2. Travaux					
Lot 3: Travaux de réalisation d'un (01) forage positif dans le village de Laba					
1	SOUTONG-NOOMA MULTI SERVICES	BF-KDG 2021 M 233	00087974 Z	YAMEOGO Oumarou	79 47 59 81/ 70 89 98 73 76 73 54 98
2	ENTREPRISE DE PRODUCTION DE L'ENERGIE SOLAIRE	BF-KDG 2020 A 120	00136685F	KIENDREBEOGO Arsène	70 75 64 89/ 76 22 73 63
3	E. CO.ME.L MULTI-SERVICES	BF-KDG 2022 A 0150	000176989U	SAOUADOGO Djibril	79 65 09 46/ 71 76 33 15

SYNTHESE RECTIFICATIVE DES RESULTATS PROVISOIRES D'ANALYSES DES OFFRES DE LA DEMANDE DE PRIX N°2024-03/RCOS/PSNG/CPUN/M-SG/PRM DU 30 SEPTEMBRE 2024 RELATIVE A L'ACQUISITION DE MATERIELS DE TRANSPORT ET D'EQUIPEMENTS SUIVANT RECOURS DE L'ENTREPRISE SMAC BURKINA EN DATE DU 14 NOVEMBRE 2024.

Financement : Budget communal et FMDL, gestion 2024. Date de dépouillement : Jeudi 24 octobre 2024.

Date de délibération : Jeudi 24 octobre 2024. Nombre de soumissionnaires : Trois (03) pour le lot 1 et un (01) pour le lot 2.

Convocation de la CCAM : L/n° 2024-004/RCOS/PSNG/CPUN/M/SG/PRM du 18 octobre 2024

Lot 1 : Acquisition de véhicules à deux roues au profit des forces de défense et de sécurité de la commune de Pouni

Candidat	Montant en francs CFA HTVA		Montant en francs CFA TTC		Observations
	Lu	Corrigé	Lu	Corrigé	
WATAM SA	8 000 000	8 000 000	9 440 000	9 440 000	Offre financière conforme
SMAC BURKINA	7 975 000	7 975 000	-	-	Offre financière conforme
E WP	6 250 000	6 250 000	-	-	Offre technique non conforme (catégorie de cylindrée en deçà de celle demandée qui est de 126 à 255 cc, autorisation du fabricant non jointe, service après-vente non fourni, personnel compétent non fourni).

Attributaire : SMAC BURKINA, pour un montant de sept millions neuf cent soixante-quinze mille (7 975 000) francs CFA HTVA avec un délai de livraison de trente (30) jours

Lot 2 : Acquisition d'équipements au profit du CEG de Pousma dans la commune de Pouni

Candidat	Montant en francs CFA HTVA		Montant en francs CFA TTC		Observations
	Lu	Corrigé	Lu	Corrigé	
SAKMA SERVICES	6 195 000	6 195 000			Offre financière conforme

Attributaire : SAKMA SERVICES, pour un montant de six millions cent quatre-vingt-quinze mille (6 195 000) francs CFA HTVA avec un délai de livraison de trente (30) jours

**Direction Générale du Contrôle des Marchés Publics
et des Engagements Financiers**

www.dgcmef.gov.bf

Résultats provisoires

REGION DES HAUTS BASSINS

Demande de prix n° 2024-026/CB/M/CAB/DMP/SCP du 17 octobre 2024 pour l'acquisition de matériels médicotechniques au profit des CSPS de la commune de Bobo-Dioulasso. Avis publié dans la revue des marchés publics : Quotidien n° 4002 du lundi 04 novembre 2024. Référence de la convocation des membres de la Commission d'Attribution des Marchés : Lettre N° 2024-0134/CB/M/CAB/DMP/SCP du 06 novembre 2024. **Nombre de lot : Unique. Nombre de plis : (06). Financement : Fonds minier, Gestion 2024. Date de dépouillement : 11 novembre 2024.**

Soumissionnaires	Montant proposé en francs CFA		Montant Corrigé en francs CFA		Classement
	HT	TTC	HT	TTC	
2i MEDS Sarl	43 528 000	44 500 000	42 820 000	43 792 000	Non conforme : -Absence de pièces administratives (ASF, ASC, ADRTLS), malgré la Lettre de complément de soumission n° 2024-0137/CB/ M/DMP/SCP du 11/11/2024. -Discordance de prix unitaire à l'item 9 : Deux cent vingt mille en lettre et 120 000 en chiffre. -Erreur de sommation du montant HT : 42 820 000 francs cfa au lieu de 43 528 000 francs cfa ; -Ce qui entraîne une diminution de son offre de 708 000 francs cfa HT. Soit un taux de 1,62%. Non classé
Raouf W.P. International Sarl	35 362 000	41 727 160	35 314 000	41 679 160	Non conforme : Offre anormalement basse M = 50 360 089 francs CFA TTC ; 0.85 M = 42 806 076 francs CFA TTC ; 1.15 M = 57 914 102 francs CFA TTC -Discordance de prix unitaire à l'item 37 : Quarante-sept mille en lettre et 47 500 en chiffre ; -Discordance de prix unitaire à l'item 40 : Cent vingt mille en lettre et 125 000 en chiffre. -Ce qui entraîne une diminution de son offre de 48 000 francs cfa HT. Soit un taux de 0,13%. Non classé
KDC Sarl	43 942 400	-	43 942 400	-	Conforme : 3^{ème}
TBM Sarl	50 030 000	50 976 800	50 030 000	50 976 800	Conforme : 4^{ème}
AE Sarl	38 474 000	38 474 000	42 474 000	-	Conforme : 1^{er} -Discordance de prix unitaire à l'item 3 : Deux cent soixante-cinq mille en lettre et 165 000 en chiffres ; -Discordance de prix unitaire à l'item 16 : Deux cent cinquante mille en lettre et 150 000 en chiffres. Ce qui entraîne une augmentation de son offre de 4 000 000 francs cfa HT. Soit un taux de 9,41%. Erreur d'écriture sur la lettre de soumission c) : HTVA au lieu de TTC.
MDI Sarl	42 936 000	42 936 000	42 936 000	-	Conforme : 2^{ème} Erreur d'écriture sur la lettre de soumission c) : HTVA au lieu de TTC.
Attributaire : Aaliyah Équipement (AE) Sarl pour son offre corrigée d'un montant hors taxes de quarante-huit millions huit cent trente-trois mille (48 833 000) francs CFA , après une augmentation des quantités des items suivants : <ul style="list-style-type: none"> • L'item 3 passe de 12 à 13, • L'item 5 passe de 28 à 36, • L'item 6 passe de 8 à 12, • L'item 7 passe de 8 à 12, • L'item 8 passe de 8 à 12, • L'item 10 passe de 8 à 10, • L'item 16 passe de 28 à 36, • L'item 17 passe de 28 à 36, • L'item 32 passe de 8 à 12. Le taux d'augmentation est de 14,97%, avec un délai de livraison de trente (30) jours et un délai d'engagement de soixante (60) jours.					

CENTRE HOSPITALIER REGIONAL DE ZINIARE

COMMUNIQUE

**COMMUNIQUE RELATIF A LA DEMANDE DE PRIX A COMMANDE
N°2025-003/MS/SG/CHR-Z/DG/PRM**

Pour la prestation du service d'entretien et de nettoyage au profit du CHR de Ziniaré

La personne responsable des marchés publics, président de la commission d'attribution des marchés du CHR de Ziniaré, informe les soumissionnaires à la **demande de prix à commandes N° 2025-003/MS/SG/CHR-Z/DG** pour la prestation du service d'entretien et de nettoyage au profit du CHR de Ziniaré, publié dans le **quotidien n° 4007 du lundi 11 novembre 2024** à la page 18 que ladite demande de prix est **annulée pour insuffisance du dossier**. Un nouvel avis sera publié au quotidien des marchés publics après correction du dossier.

Aussi, la personne responsable des marchés s'excuse auprès des candidats pour les éventuels désagréments.

*Le Président de la Commission
D'Attribution des Marchés*

Djibril MAIGA
Administrateur des services de santé



APPELS D'OFFRES

DES MINISTÈRES ET INSTITUTIONS

MAITRISES D'OUVRAGES DÉLÉGUÉES

- * **Marchés de Fournitures et Services courants** **P. 17 à 27**
- * **Marchés de Travaux** **P. 28 & 29**
- * **Marchés de Prestations Intellectuelles** **P. 30 à 44**

Fournitures et Services courants

CAISSE AUTONOME DE RETRAITE DES FONCTIONNAIRES

Acquisition de divers logiciels au profit de la CARFO

Avis de demande de prix
N° :2024-027/CARFO/DG/DMP
Financement :Budget CARFO 2024

Cet avis de demande de prix fait suite à l'adoption du plan de passation des marchés publics gestion budget 2024 de la CARFO, publié sur son site web www.carfo.org .
Budget prévisionnel : 27 275 000 F CFA TTC en lot unique

1. La CARFO dont l'identification complète est précisée aux Données particulières de la demande de prix (DPDPX) lance une demande de prix ayant pour objet l'acquisition de logiciels et licences au profit de la CARFO tels que décrits dans les Données particulières de la demande de prix.

2. La participation à la concurrence est ouverte à toutes les personnes physiques ou morales agréés (agrément domaine C catégorie 1 : vente, installation et maintenance de matériels et de logiciels informatiques délivré par le ministère de l'économie numérique pour tous les lots) pour autant qu'elles ne soient pas sous le coup d'interdiction ou de suspension et en règle vis-à-vis de l'administration.

Les acquisitions se décomposent en lot unique

Lot unique : acquisition de divers logiciels au profit de la CARFO

Dans le cas où ils soumissionnent pour plusieurs ou l'ensemble des lots, ils devront présenter une soumission séparée pour chaque lot.

3. Le délai d'exécution ne devrait pas excéder Quarante-cinq (45) jours

4. Les Candidats éligibles, intéressés peuvent obtenir des informations supplémentaires et consulter gratuitement le dossier de demande de prix dans les bureaux de la Direction des marchés publics (DMP) de la CARFO, 01 BP 5569 Ouagadougou 01, Téléphone 25 37 69 85 à 90.

5. Tout Candidat éligible, intéressé par le présent avis, doit retirer un jeu complet du dossier de demande de prix à la Direction financière et comptable (DFC) et moyennant paiement d'un montant non remboursable de trente mille (30 000) franc CFA au siège de la CARFO à OUAGA 2000. En cas d'envoi par la poste ou autre mode de courrier, la Personne responsable des marchés ne peut être responsable de la non réception du dossier de demande de prix par le Candidat.

6. Les offres présentées en un (01) original et trois (03) copies, conformément aux données particulières de la demande de prix, et accompagnées d'une garantie de soumission d'un montant de huit cent mille (800 000) francs CFA devront parvenir ou être remises dans les bureaux de la Direction des marchés publics (DMP) de la CARFO, 01 BP 5569 Ouagadougou 01, Téléphone 25 37 69 85 à 90 au 3ème étage du siège de la CARFO sis sur l'avenue Sembene Ousmane à Ouaga 2000, avant **le 02/12/2024 à 9 h00mn GMT**. L'ouverture des plis sera faite à 9heures 30minutes GMT en présence des Candidats qui souhaitent y assister.

En cas d'envoi par la poste ou autre mode de courrier, la Personne responsable des marchés ne peut être responsable de la non réception de l'offre transmise par le Candidat.

7. Les Candidats resteront engagés par leurs offres pour un délai de soixante (60) jours calendaires, à compter de la date limite de remise des offres.

La Présidente de la Commission d'attribution des marchés

L. Sandrine BAYALA/BAMBARA

CENTRE HOSPITALIER UNIVERSITAIRE PEDIATRIQUE CHARLES DE GAULLE

Prestation de service de gardiennage des locaux au profit du CHUP-CDG

AVIS DE DEMANDE DE PRIX
N° 2024-24/MS/SG/CHUP-CDG/DG/DMP
Financement : CHUP-CDG

Cet avis de demande de prix fait suite à l'adoption du plan de passation des marchés publics gestion 2025 du Centre hospitalier universitaire pédiatrique Charles de Gaulle (CHUP-CDG).

1. Le CHUP-CDG dont l'identification complète est précisée aux Données particulières de la demande de prix (DPDPX) lance une demande de prix ayant pour objet la prestation de service de gardiennage des locaux au profit du CHUP-CDG tels que décrits dans les Données particulières de la demande de prix.

2. La participation à la concurrence est ouverte à toutes les personnes physiques ou morales pour autant qu'elles ne soient pas sous le coup d'interdiction ou de suspension et en règle vis-à-vis de l'administration. Les services ou prestations sont en lot unique : la prestation de service de gardiennage des locaux au profit du CHUP-CDG. Les Candidats ont la possibilité de soumissionner pour un, plusieurs ou l'ensemble des lots. Dans le cas où ils soumissionnent pour plusieurs ou l'ensemble des lots, ils devront présenter une soumission séparée pour chaque lot.

3. Le délai d'exécution ne devrait pas excéder l'année budgétaire 2025 et le délai de chaque commande est de trois (03) mois.

4. Les Candidats éligibles, intéressés peuvent obtenir des informations supplémentaires et consulter gratuitement le dossier de demande de prix dans les bureaux du Directeur des Marchés Publics sis au 1er niveau du bâtiment administratif du CHUP-CDG, 01 BP 1198 Ouagadougou 01 ; bureau DMP, tel : 25 36 67 76 poste : 1028

5. Tout Candidat éligible, intéressé par le présent avis, doit retirer un jeu complet du dossier de demande de prix dans les bureaux du Directeur des Marchés Publics sis au 1er niveau du bâtiment administratif du CHUP-CDG, bureau DMP et moyennant paiement d'un montant non remboursable de trente mille (30 000) FCFA à la caisse de l'Agence Comptable. En cas d'envoi par la poste ou autre mode de courrier, la Direction des marchés publics ne peut être responsable de la non réception du dossier de demande de prix par le Candidat.

6. Les offres présentées en un original et deux (02) copies, conformément aux données particulières de la demande de prix, et accompagnées d'une garantie de soumission d'un montant d'un million (1 000 000) F CFA.

Et devront parvenir ou être remises à l'adresse suivante : bureau du Directeur des Marchés Publics sis au 1er niveau du bâtiment administratif du CHUP-CDG, bureau DMP avant **le 02/012/2024, à 09 heures 00 mn.** L'ouverture des plis sera faite immédiatement en présence des Candidats qui souhaitent y assister.

En cas d'envoi par la poste ou autre mode de courrier, la Personne responsable des marchés ne peut être responsable de la non-réception de l'offre transmise par le Candidat.

7. Les Candidats resteront engagés par leurs offres pour un délai de soixante (60) jours calendaires à compter de la date limite de remise des offres.

BIEN NOTER : le budget prévisionnel est de soixante et un millions (61 000 000) francs CFA TTC

Le Président de la Commission d'Attribution des Marchés

Augustin N. BALMA
Administrateur des Services de Santé

CENTRE HOSPITALIER UNIVERSITAIRE PEDIATRIQUE CHARLES DE GAULLE

Prestation du service de la restauration du Centre Hospitalier Universitaire Pédiatrique Charles de GAULLE

Avis d'Appel d'Offres Ouvert Accélééré à commandes
N°2024-01/MS/SG/CHUP-CDG/DG/DMP

1. Cet avis d'appel d'offres fait suite au plan de passation des marchés publics gestion 2025, du Centre Hospitalier Universitaire Pédiatrique Charles De Gaulle (CHUP-CDG).

2. Le Centre Hospitalier Universitaire Pédiatrique Charles De Gaulle (CHUP-CDG) sollicite des offres fermées de la part de candidats éligibles et répondant aux qualifications requises pour la prestation de service de la restauration du CHUP-CDG.

3. La passation du Marché sera conduite par Appel d'offres ouvert tel que défini aux articles 53 et suivants du décret n°2017-0049/PRES/PM/MINEFID du 1er février 2017 portant procédures de passation, d'exécution et de règlement des marchés publics et des délégations de service public, et ouvert à tous les candidats éligibles.

4. Le délai d'exécution ne devrait pas excéder trois (03) mois pour chaque commande et le délai de validité du marché l'année budgétaire 2025.

5. Les candidats intéressés peuvent obtenir des informations des supplémentaires et consulter gratuitement le dossier d'appel d'offres ouvert à commandes auprès du CHUP-CDG et prendre connaissance des documents d'Appel d'offres ouvert à commandes à l'adresse mentionnée ci-après aux heures et jours ouvrables dans les bureaux de la Direction des Marchés Publics sis au 1er niveau du bâtiment administratif du CHUP-CDG, bureau DMP, tel (226) 25 36 67 76 /77/78/79. Les exigences en matière de qualifications sont : Voir le DPAO pour les informations détaillées.

Les candidats intéressés peuvent consulter gratuitement le dossier d'Appel d'offres complet ou le retirer à titre onéreux contre paiement d'une somme non remboursable de cinquante mille (50 000) F CFA auprès de la caisse à l'Agence Comptable du CHUP-CDG. La méthode de paiement sera par chèque ou en numéraire.

6. Les offres devront être soumises à l'adresse ci-après : Direction des marchés publics du CHUP-CDG sise au 1er niveau du bâtiment administratif du CHUP-CDG au plus tard **le 06/12/2024 à 09 heures 00 mn**, en un (1) original et trois (03) copies. Les offres remises en retard ne seront pas acceptées.

7. Les offres doivent comprendre une garantie de soumission, d'un montant de cinq millions (5 000 000) de F CFA.

8. Les Soumissionnaires resteront engagés par leur offre pendant une période de quatre-vingt-dix (90) jours à compter de la date limite du dépôt des offres comme spécifiées au point 19.1 des IC et au DPAO.

9. Les offres seront ouvertes en présence des représentants des soumissionnaires qui souhaitent assister à l'ouverture des plis le **06/12/2024 à 09 heures 00 mn** à l'adresse suivante : salle de réunion du CHUP-CDG sise au 1er niveau du bâtiment administratif du CHUP-CDG.

Le coût prévisionnel du présent appel d'offre est de trois cent millions (300 000 000) F CFA TTC.

Le Président de la Commission d'Attribution des Marchés

Augustin N. BALMA
Administrateur des Services de Santé

Acquisition de matériels informatiques & autres matériels informatiques

Avis d'appel d'offres accéléré n° 2024/034/CNSS/DSI/SM

1. Dans le cadre de l'exécution du budget 2024, et sous financement propre, la Direction générale de la Caisse Nationale de Sécurité Sociale lance un appel d'offres ouvert pour la livraison de matériels informatiques.

2. La Caisse Nationale de Sécurité Sociale sollicite des offres fermées de la part de candidats éligibles et répondant aux qualifications requises pour la livraison de matériels informatiques suivants :

lot 1	Acquisition de divers matériels informatiques	138 756 602 FCFA TTC
lot 2	Acquisition et installation d'équipements actifs du réseau.	211 250 000 FCFA TTC
lot 3	Acquisition et installation de serveur NAS DESKTOP	10 000 000 FCFA TTC
lot 4	Acquisition de transcripateur	8 000 000 FCFA TTC

3. La passation du Marché sera conduite par Appel d'offres ouvert tel que défini aux articles 53 et suivants du décret n°2017-0049/PRES/PM/MINEFID du 1er février 2017 portant procédures de passation, d'exécution et de règlement des marchés publics et des délégations de service public et ouvert à tous les candidats éligibles.

4. Les candidats intéressés peuvent obtenir des informations auprès de la Caisse Nationale de Sécurité Sociale, au Service des Marchés, et prendre connaissance des documents d'Appel d'offres à l'adresse mentionnée ci-après au rez de saucez du bâtiment A du siège, place de la nation.

5. Les exigences en matière de qualifications sont :

lot Agrément technique Chiffre d'affaire moyen des trois dernières années Ligne de crédit

lot 1 Domaine 1 Catégorie B ou C ou domaine 5 cent millions (100 000 000) FCFA vingt-sept millions sept cent cinquante mille (27 750 000) FCFA

lot 2 Domaine 5 deux cent millions (200 000 000) FCFA Soixante-trois millions trois cent soixante-quinze mille (63 375 000) FCFA pour le lot 4

lot 3,4 Domaine 1 Catégorie B ou C ou domaine 5

Voir le DPAO pour les informations détaillées.

6. Les candidats intéressés peuvent consulter gratuitement le dossier d'Appel d'offres complet ou le retirer à titre onéreux contre paiement d'une somme non remboursable de

lot 1 cent mille (100 000) FCFA

lot 2 Cent cinquante mille (150 000) FCFA

lot 3 Vingt mille (20 000) FCFA

lot 4 Vingt mille (20 000) FCFA

à l'adresse mentionnée ci-après Service des Marchés au 2ème étage de l'immeuble du siège. La méthode de paiement sera en espèce. Le dossier d'Appel d'offres sera remis main à main.

7. Les offres devront être soumises à l'adresse ci-après secrétariat particulier de Monsieur le Directeur général de la CNSS à Ouagadougou, au 6ème étage de l'immeuble du siège sis Place de la nation au plus tard **le 06/12/2024 à 09 heures**. Les offres remises en retard ne seront pas acceptées.

8. Les offres doivent comprendre une garantie de soumission, d'un montant de :

lot 1 quatre millions (4 000 000) FCFA

lot 2 Six millions (6 000 000) FCFA

lot 3 Trois cent mille (300 000) FCFA

lot 4 Deux cent mille (240 000) FCFA

conformément à l'article 95 du décret n°2017-0049/PRES/PM/MINEFID du 1er février 2017 portant procédures de passation, d'exécution et de règlement des marchés publics et des délégations de service public.

9. Les Soumissionnaires resteront engagés par leur offre pendant une période de quatre-vingt-dix jours (90) à compter de la date limite du dépôt des offres comme spécifié au point 19.1 des IC et au DPAO.

10. Les offres seront ouvertes en présence des représentants des soumissionnaires qui souhaitent assister à l'ouverture des plis le **06/12/2024 à 9 heures** à l'adresse suivante : salle du Conseil d'Administration au 6ème étage de l'immeuble du siège sis Place de la nation.

Le président de la commission d'attribution des marchés

Mohomed OUEDRAOGO

Acquisition des équipements pour le traitement des eaux de forage à pH élevé au profit de l'ONEA

Avis de Demande de Prix
N°: 034/2024/ONEA/DG/SG/DM/SMFC
Financement : Budget ONEA, gestion 2024

Cet avis de Demande de Prix fait suite à l'adoption du Plan de Passation des Marchés publics gestion 2024 de l'Office National de l'Eau et de l'Assainissement (ONEA).

1. L'Office National de l'Eau et de l'Assainissement dont l'identification complète est précisée aux Données Particulières de la Demande de Prix (DPDPX) lance une Demande de Prix pour l'acquisition des équipements pour le traitement des eaux de forage à pH élevé au profit de l'ONEA tels que décrits dans les Données Particulières de la Demande de Prix.

2. La participation à la concurrence est ouverte à toutes les personnes physiques ou morales agréés pour autant qu'elles ne soient pas sous le coup d'interdiction ou de suspension et en règle vis-à-vis de l'administration.

3. Les prestations sont constituées en lot unique : acquisition des équipements pour le traitement des eaux de forage à pH élevé au profit de l'ONEA.

4. Le délai de livraison du marché ne devrait pas excéder trois (03) mois.

5. Les candidats éligibles intéressés peuvent obtenir des informations supplémentaires et consulter gratuitement le Dossier de Demande de Prix dans les bureaux de la Direction des Marchés sis au siège de l'ONEA, Avenue de l'ONEA, Porte N°220, secteur 12 (Quartier Pissy), Tél : (+226) 25 43 19 00 à 08, tous les jours ouvrés et aux heures suivantes : du lundi au jeudi de 07 h 30 mn à 12 h 30 mn et de 13 h 00 mn à 16 h 00 mn et le vendredi de 07 h 30 mn à 12 h 30 mn et de 13 h 30 mn à 16 h 30 mn.

6. Tout candidat éligible intéressé par le présent avis, doit retirer un jeu complet du Dossier de Demande de Prix à la Direction Financière au siège de l'ONEA, Avenue de l'ONEA, Porte N°220, Tél : (+226) 25 43 19 00 à 08, moyennant paiement d'un montant non remboursable de cinquante mille (50 000) Francs CFA.

7. Les offres présentées en un (01) original et deux (02) copies, conformément aux Données Particulières de la Demande de Prix, et accompagnées d'une garantie de soumission d'un montant d'un million (1 000 000) FCFA devront parvenir ou être remises au siège de l'ONEA, Secrétariat Courrier-Arrivée de la Direction Générale, Avenue de l'ONEA, Porte N°220, Secteur 12 (Pissy), Tél : (+226) 25 43 19 00 à 08 – Fax : (+226) 25 43 19 1 avant **le 02/12/2024, à 09 heures 00 minute**. L'ouverture des plis sera faite immédiatement après les date et heure limites, en présence des Candidats qui souhaitent y assister.

En cas d'envoi par la poste ou autre mode de courrier, la Personne Responsable des Marchés ne peut être responsable de la non réception de l'offre transmise par le Candidat.

8. Les candidats resteront engagés par leurs offres pour un délai de soixante (60) jours calendaires, à compter de la date limite de remise des offres.

NB : Le montant prévisionnel s'élève à quarante millions (40 000 000) Francs CFA TTC.

Le Directeur Général de l'ONEA,
Président de la Commission d'Attribution des Marchés,

Flandion Idrissa SOURABIE

MINISTERE DE L'ENVIRONNEMENT, DE L'EAU ET DE L'ASSAINISSEMENT

ADDENDUM N°1

A L'AVIS DE L'APPEL D'OFFRES OUVERT N°2024-058F/MEEA/SG/DMP DU 30/09/2024 POUR L'ACQUISITION DE BACS A ORDURES PUBLICS POUR LES COMMUNES AU PROFIT DE LA DIRECTION GENERALE DE LA PRESERVATION DE L'ENVIRONNEMENT (DGPE) DANS LE CADRE DE L'APPUI DU FIE.

Le Président de la Commission d'Attribution des Marchés du Ministère de l'Eau et de l'Assainissement porte à la connaissance des soumissionnaires intéressés ou ayant payé le dossier d'Appel d'Offres Ouvert N°2024-058F/MEEA/SG/DMP du 30/09/2024 pour l'acquisition de bacs à ordures publics pour les communes au profit de la Direction Générale de la Préservation de l'Environnement (DGPE) dans le cadre de l'appui du FIE, paru dans le quotidien des marchés publics N°3999-4000-4001 du mercredi 30/10/2024 au vendredi 02/11/2024 et son modificatif N°4002 du Lundi 04 Novembre 2024, à la page 53, que les modifications suivantes ont été apportées aux items 1 et 2 dans le Cahier des Clauses techniques, le modèle des bordereaux des prix et la liste des fournitures et calendrier de livraison.

Au lieu de :

Pages 45, 46 et 68 : Bac multi benne à chaîne

RESUME DES SPECIFICATIONS TECHNIQUES

N°	Fourniture	Spécifications techniques demandées par l'administration	Spécifications techniques proposées par le soumissionnaire
01	Bac multi benne à chaîne	<p>Les bacs multi benne à chaîne doivent permettre de collecter et de transporter une grande quantité de déchets à l'aide d'un camion spécial.</p> <p>Les caractéristiques techniques du bac sont :</p> <ul style="list-style-type: none"> • Longueur 528 cm, largeur 242 cm, Hauteur 85 cm ; • Tôle noire épaisseur= 5mm ; • IPE 180 ; • Crochet de sup = tôle noire 15mm ; • Crochet sup en C : rond lisse 50 mm ; • Renfort des angles en tôle noire épaisseur = 10mm ; • Fond du bac en tôle noire épaisseur =10 mm ; • Tube en rectangulaire 80X40 ; • Profilée « U » 80X40X6mm ; • Distance des deux IPE au sol =108cm ; • IPE au sol et rond lisse 144cm. 	
02	Bac Benne Triporteur	<p>Caractéristique technique :</p> <ul style="list-style-type: none"> • Volume : 1,3 m³ ; • Tôle noire 10/10 ; • Porte en arrière ; • Forme parallélépipède de deux rails en U de 40 servant de guide des cames de la benne renversée • 4 Stabilisateurs en fer rond de 20 ; • Benne munie d'une béquille fait en tube carré de 40X3 qui s'emboitent dans les tubes ; • Une fois les béquilles déployées elles sont bloquées par des goupilles qui lui permettent de rester en équilibre ; • Poids maximum transportable 500 kg. 	

NB :

- se conformer à l'annexe 1 des spécifications techniques ;
- voir l'annexe 2 pour la liste des sites d'installations.

Annexe 1 : Modèle ou prototype des bacs à ordures

1.

Bacs multi benne à chaîne

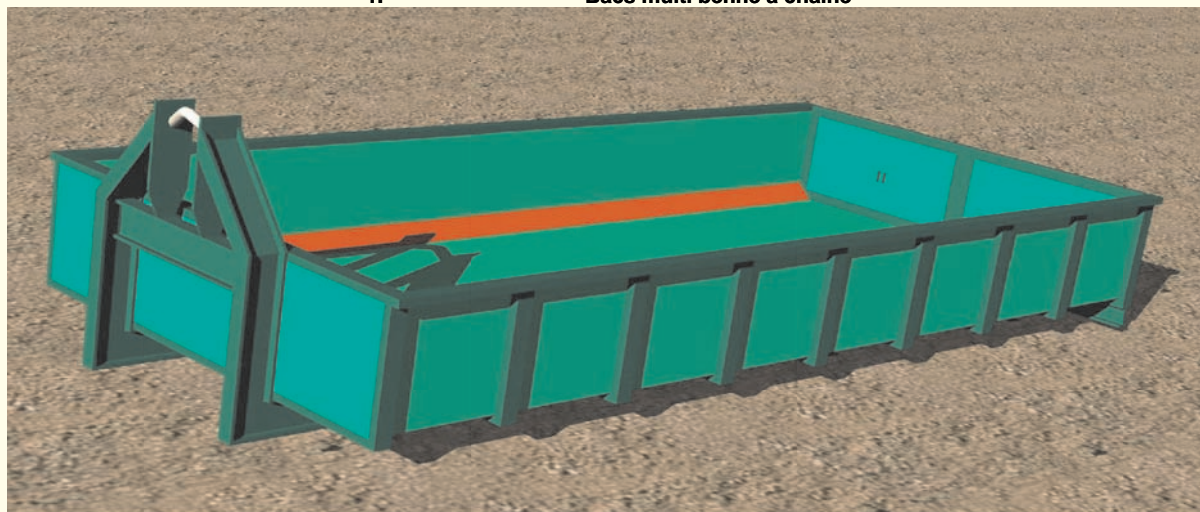

2.

Bac Benne Triporteur

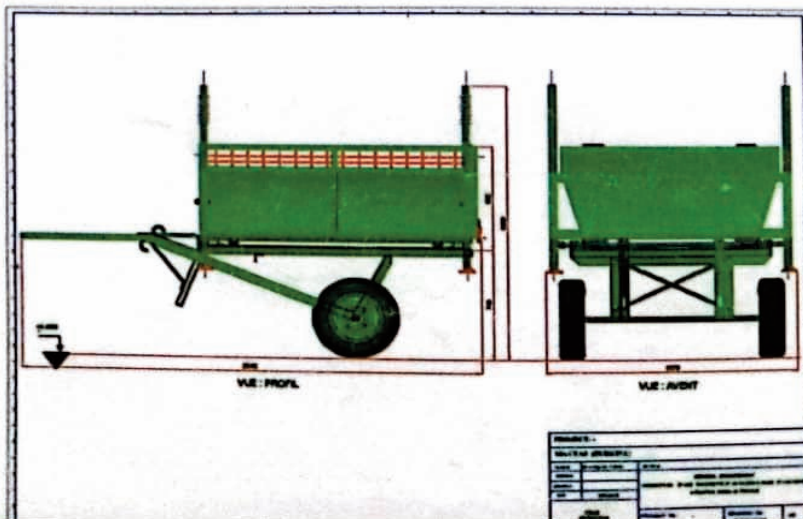

• Plans du système à came

Scanne avec CamScanner

0/0

Annexe 2

SITES DE LIVRAISON

REGIONS	QUANTITES	
	Bacs multi benne à chaine	Bac Benne Triporteur
CENTRE	08	30
CENTRE OUEST	02	10
HAUTS BASSIN	05	10
TOTAL	15	50

[Lire plutôt :](#)

RESUME DES SPECIFICATIONS TECHNIQUES

Articles (Nos)	Noms des Fournitures et/ou des Services connexes	Spécifications techniques et normes applicables
01	Bac à ordures pour camion lève conteneur	<p>Caractéristiques techniques</p> <p>Dimensions Longueur : 5200 mm, Hauteur : 1000 mm, Largeur : 2385 mm</p> <p>Châssis : En IPN de 180 x 9 cm x 8 mm épaisseur obligatoire</p> <p>Supports de la benne : En U lourd de 80mm x 4cm x 6m, Les fonds et parois en tôle de 5mm grand format</p> <p>Renfort du châssis : en tôle de 5mm</p> <p>Support d'élévation En tôle acier de 15mm et fer rond lisse de 50</p> <p>Bord supérieur En tube rectangulaire lourd de 80mmx40mmx4mm</p> <p>Renfort en tôle de 10mm en forme d'équerre : dimension 45 x 45 x 10mm</p> <p>Porte arrière 02 battants</p> <p>Châssis en U de 70mm (Pour les portes)</p> <p>Tôle de 3mm (Pour les portes)</p> <p>Tube rond de 30 fers ronds de 20 lisse et gons</p> <p>Couvre joint avec fer plat de 50</p> <p>Système de blocage en fer rond lisse de 25</p> <p>Peinture : après confection des bacs à ordures, deux (02) couches de peinture anti rouille seront appliquées sur toutes les surfaces avant la peinture gomistral pour le fond et la peinture de finition de marque Astrale rexagro ou équivalent de couleur verte</p> <p>Ecriture : Mentionner sur un (01) côté du bac avec la peinture blanche la phrase : « NETTOYONS PLUS » et de l'autre « SALISSONS MOINS »</p> <p>Numérotation : Numéroté chaque bac à l'avant</p> <p>Garantie (01) an</p> <p>Spécifications techniques</p> <p>a) la cuve du bac est de longueur 5200mmx2385mmx1000mm avec comme volume 12,4m³</p> <p>b) IPN de 180x90x8mm obligatoire pour châssis principal qui assure la remorque du bac, par glissement sur des roulettes. Par conséquent il est impératif de bien respecter le parallélisme de montage des deux IPN sur le bac. Une bande en tôle de 5mm sera logée dans les côtés extérieurs du châssis en IPN de 180mm sur une longueur de 5200mm soudée en pointillé d'un intervalle de cordon de 50mmx400mm longueur libre afin d'éviter les déformations du châssis. Cette bande de tôle aura pour effet de freiner les sollicitations techniques telles la flexion et la torsion que subit le châssis pendant la manutention.</p> <p>c) U lourd de 80mmx40mmx6mm destiné à recevoir les tôles du bac, il est destiné à assurer la rigidité du bac. Le U de 80mm est soudé directement sur l'IPN de 180mm formant un grand U de 900mmx chanfrein de 200mmx45°x1185mm. Une bande de tôle de 5mmx600mmx68mm est fourrée à l'intérieur du U de 80mm au niveau de deux chanfreins d'extrémité pour annuler les efforts tangentiels au sommet du bac pendant la manutention. Par conséquent, le U de 80mm est en contact de l'IPN de 180mm sur sa surface pleine. Les creux du U 80mm reçoivent les tôles de 5mm au fonds et des côtés du bac. Cela est nécessaire pour la durée de vie des bacs et aussi éviter en même temps les réparations régulières des bacs.</p> <p>d) En ce concerne le bord supérieur, le tube rectangulaire lourd de 80mmx40mmx4mm doit être soudé sur champ sur la partie supérieure du bac.</p> <p>e) Une tôle de 5mm afin d'éviter la détérioration rapide des bacs et assurer de facto la stabilité et la rigidité des bacs face aux intempéries. Cette résistance permet aux équipages une meilleure manutention et une durabilité des bacs. Pour les portes, une tôle de 3mm d'épaisseur sera utilisée pour faciliter la manutention.</p> <p>NB : Le soumissionnaire attributaire doit confectionner un (01) bac qui fera l'objet d'inspections,</p>

		d'essais et tests pour s'assurer de la conformité technique de celui-ci avant la confection des autres bacs.
02	Bac Benne Triporteur	<p>Caractéristique technique :</p> <ul style="list-style-type: none"> • Volume : 1,3m³ ; • Tôle noire en arrière ; • Porte en arrière ; • Forme parallépipède de deux rails en U de 40 servant de guide des cames de la benne renversée • 4 Stabilisateurs en fer rond de 20 ; <p>Benne munie d'une béquille faite en tube carré de 40mmx50mm</p> <p>Galets monté à l'extrémité des bacs (1 par extrémité) servant de guidage latéral, en même temps facilite la remorque et le dépôt.</p> <p>Chaque Galets est muni d'un Roulement au centre de 62mmx30mm</p> <p>Une tige de 30mm est montée à chaque bout dont la longueur est égale à la largeur du tricycle, d'où sont montés les galets</p> <p>Les bennes sont munies de béquilles en tube carré lourd de 40mm pour la pièce malle et de 50mm pour la femelle qui est statique pendant la fonction. Le tube de 40mm fait des descentes et des montés en fonction du besoin, la pièce malle est maintenue par un système vis-écrou lié à la pièce de 50mm.</p> <p>Le bac une fois remarqué les béquilles doivent être Rabattu sur les plans avec un dispositif de blocage afin d'évite les dommages.</p> <p>Un revêtement plastique à l'intérieur et l'extérieur du bac de 0,8mm c'est-à-dire deux à trois couches de derbilux avant d'appliquer deux couches de peinture.</p>

NB :

- se conformer à l'annexe 1 des spécifications techniques ;
- voir l'annexe 2 pour la liste des sites d'installations.

Annexe 1 : Modèle ou prototype des bacs à ordures

1. Bacs à ordures pour camion lève conteneur

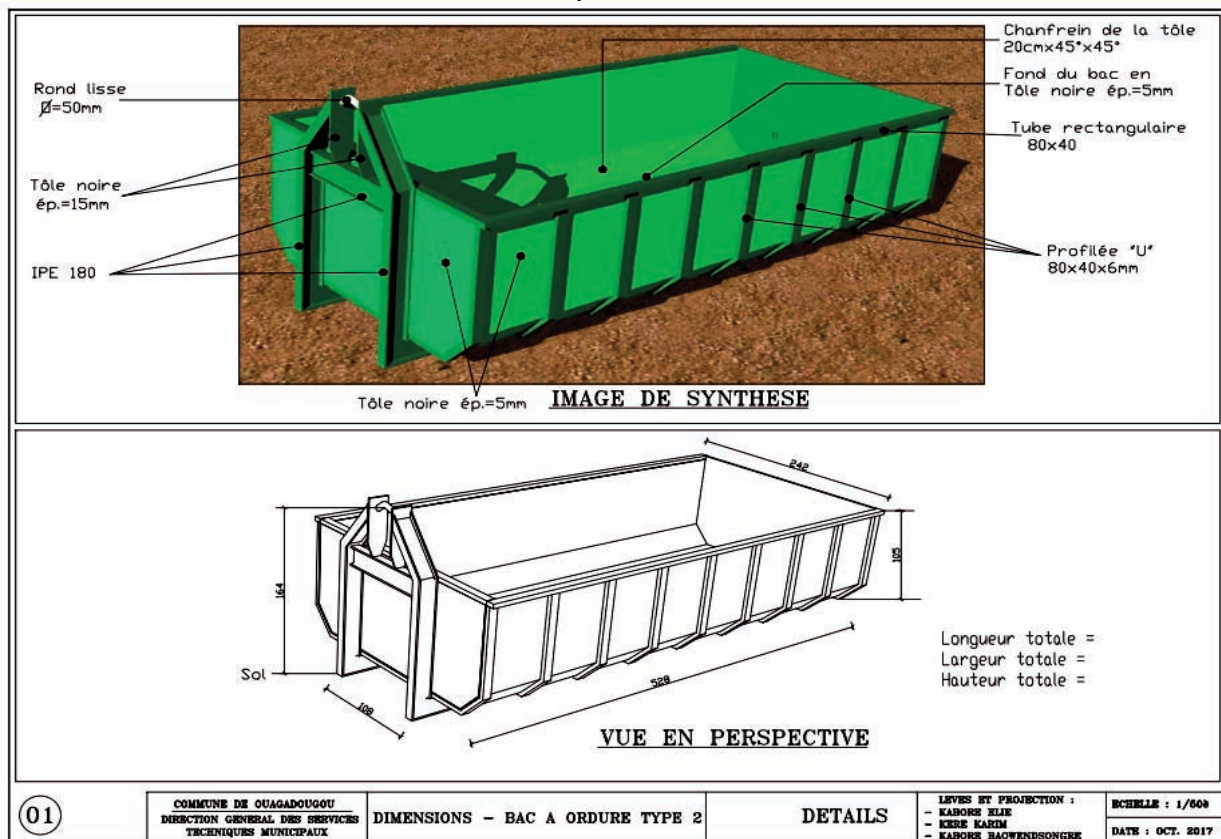

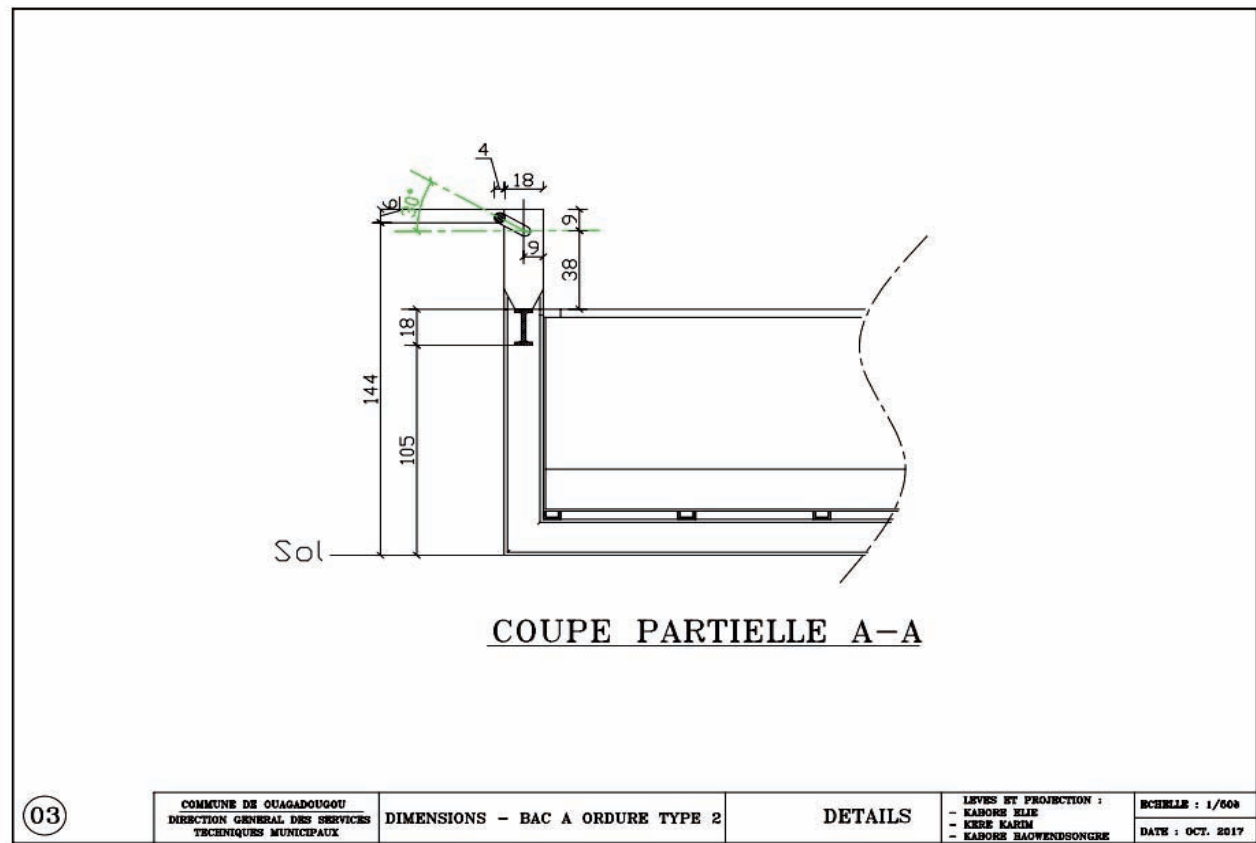
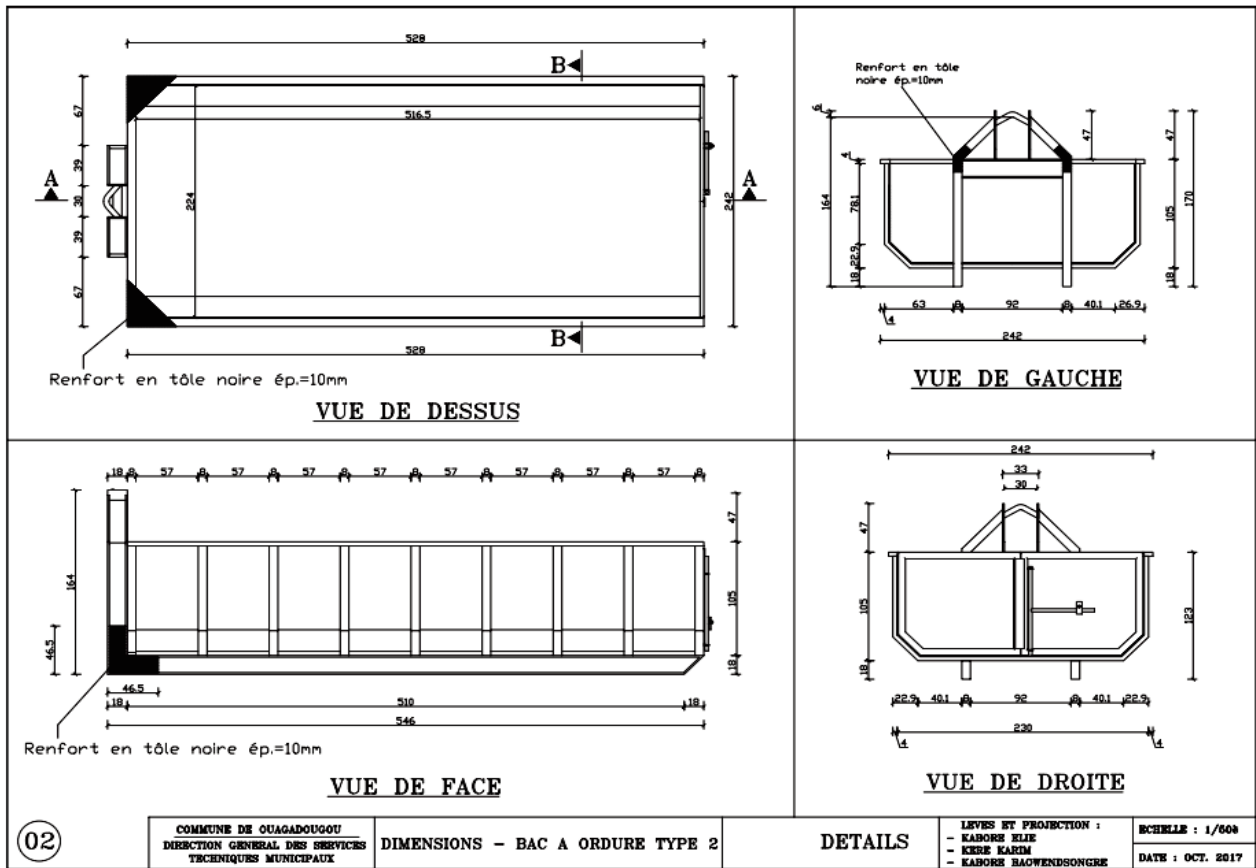

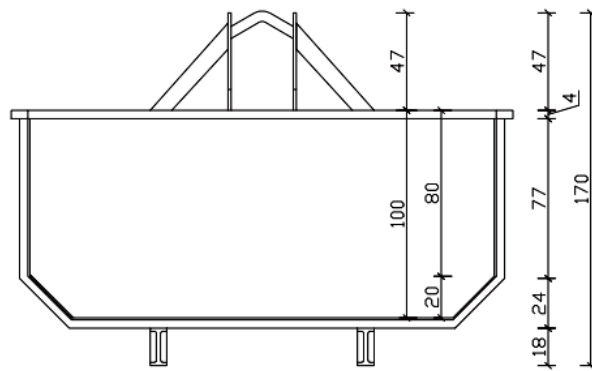

COUPE PARTIELLE B-B

04

COMMUNE DE OUAGADOUGOU
DIRECTION GÉNÉRALE DES SERVICES
TECHNIQUES MUNICIPAUX

DIMENSIONS - BAC A ORDURE TYPE 2

DETAILS

LEVÉS ET PROJECTION :
- KABORE ELIE
- KEDE KARIM
- KABORE MAWENDSONGRE

ECHELLE : 1/600
DATE : OCT. 2017

2. Bac Benne Triporteur



équipement de transport
de déchet innové

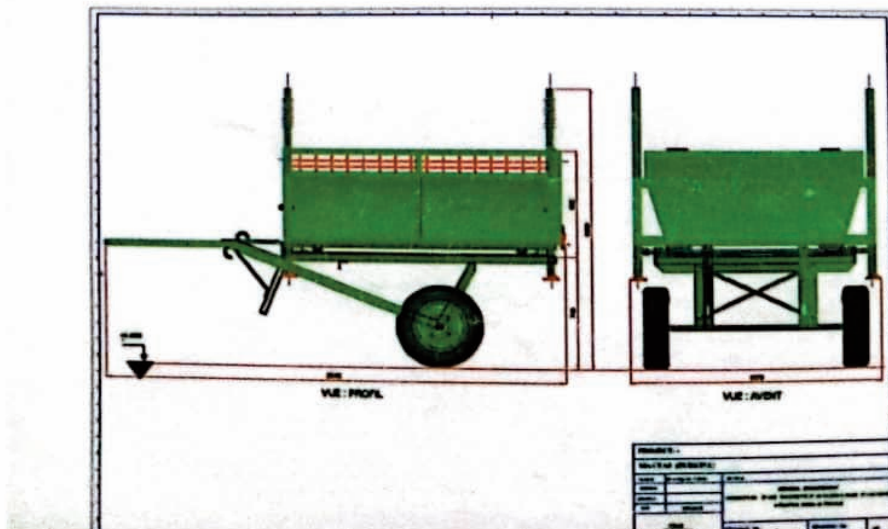

• Plans du système à came

Scanne avec CamScanner 0/0



Annexe 2

SITES DE LIVRAISON

REGIONS	QUANTITES	
	Bacs multi benne à chaine	Bac Benne Triporteur
CENTRE	08	30
CENTRE OUEST	02	10
HAUTS BASSIN	05	10
TOTAL	15	50

Le Directeur des Marchés Publics

André HIEN

Chevalier de l'Ordre de l'Etalon

Travaux d'aménagement de bas-fonds et de périmètres irrigués à partir de forages à gros débit équipés de système de pompage solaire pour le compte du Projet de Développement Agricole de Dangoumana (PDAD)

NOM DU PROJET : Projet de Développement Agricole de Dangoumana (PDAD)
FINANCEMENT : Banque Islamique de Développement (BIsD)

Avis d'Appel d'Offres National
N°2024-012T/MARAH/SG/DMP du 19 novembre 2024

Le Ministère de l'Agriculture, des Ressources Animales et Halieutiques (MARAH) du BURKINA FASO a reçu un financement de la Banque Islamique de Développement (BIsD) pour financer le Projet de Développement Agricole de Dangoumana (PDAD), et a l'intention d'utiliser une partie de ce financement pour effectuer des paiements au titre du Marché d'aménagement de bas-fonds et de périmètres irrigués à partir de forages à gros débit équipés de système de pompage solaire pour le compte du Projet de Développement Agricole de Dangoumana (PDAD).

1. Le Directeur des Marchés Publics du Ministère de l'Agriculture, des Ressources Animales et Halieutiques (MARAH) sollicite des offres sous pli scellé de la part de soumissionnaires éligibles et répondant aux qualifications requises pour fournir les travaux d'aménagement de bas-fonds et de périmètres irrigués à partir de forages à gros débit équipés de système de pompage solaire pour le compte du Projet de Développement Agricole de Dangoumana (PDAD) tels que décrits dans les données particulières de l'appel d'offres.

La participation à la concurrence est ouverte à toutes les personnes physiques ou morales agrées ayant des agréments techniques suivants :

- agrément TC ou U3 pour le lot 1
- agrément TE ou U3 pour le lot 2
- agrément TE ou U3 pour le lot 3
- agrément TC ou U2 pour le lot 4
- agrément TD ou U3 pour le lot 5
- agrément TC ou U2 pour le lot 6
- agrément TD ou U3 pour le lot 7

pour autant qu'elles ne soient pas sous le coup d'interdiction ou de suspension et en règle vis-à-vis de l'administration.

Les offres seront présentées en un (01) original et trois (03) copies, conformément aux données particulières.

Les travaux se décomposent en sept (07) lots répartis comme suit :

Lot 1 : Travaux d'aménagement de bas-fonds et de périmètres irrigués à partir de forages à gros débit équipés de système de pompage solaire dans la région des Cascades ;

Lot 2 : Travaux d'aménagement de bas-fonds et de périmètres irrigués à partir de forages à gros débit équipés de système de pompage solaire dans la région des Hauts-Bassins ;

Lot 3 : Travaux d'aménagement de bas-fonds et de périmètres irrigués à partir de forages à gros débit équipés de système de pompage solaire dans les régions des Cascades et Hauts-Bassins ;

Lot 4 : Travaux d'aménagement de bas-fonds et de périmètres irrigués à partir de forages à gros débit équipés de système de pompage solaire dans la région du Centre-Sud ;

Lot 5 : Travaux d'aménagement de bas-fonds et de périmètres irrigués à partir de forages à gros débit équipés de système de pompage solaire dans la région du Centre ;

Lot 6 : Travaux d'aménagement de bas-fonds et de périmètres irrigués à partir de forages à gros débit équipés de système de pompage solaire dans la région du Centre-Ouest ;

Lot 7 : Travaux d'aménagement de bas-fonds et de périmètres irrigués à partir de forages à gros débit équipés de système de pompage solaire dans la région du Plateau-Central.

Les soumissionnaires peuvent soumissionner pour un (01) ou plusieurs lots. Dans le cas où ils soumissionnent pour plusieurs lots, ils devront présenter une soumission séparée pour chaque lot.

Le nombre maximum de participants pour un groupement d'entreprises ne doit pas dépasser (02) deux.

Aucun soumissionnaire ne pourra être attributaire de plus de deux (02) lots.

Les Candidats resteront engagés par leurs offres pour un délai de cent vingt (120) jours calendaires, à compter de la date de remise des offres. Le délai d'exécution ne devrait pas excéder trois (03) mois pour chaque lot non cumulable.

2. La procédure d'appel d'offres sera l'Appel d'Offres Nationale (AON) tel que défini dans les Directives pour l'acquisition de Biens, Travaux et Services connexes dans le cadre de Projets financés par la BIsD, Avril 2019, révisées en février 2023, et ouverte à tous les soumissionnaires de pays éligibles tels que définis dans les Directives. Les candidats éventuels sont également invités à prendre connaissance des Clauses 1.18 à 1.21 de ces Directives concernant les règles de la BIsD portant sur les conflits d'intérêt.

3. Les Soumissionnaires intéressés et éligibles peuvent obtenir des informations auprès de de la Direction des Marchés Publics du Ministère de l'Agriculture, des Ressources Animales et Halieutiques, adresse électronique : dmpmaah@gmail.com et prendre connaissance des documents d'Appel d'offres à l'adresse mentionnée ci-après 03 BP 7010 Ouagadougou 03, Téléphone : (00226) 25 41 17 47 et aux heures suivantes de 8 heures 00 minute à 16 heures 00 minute.

4. Le Dossier d'Appel d'offres en Français peut être acheté par tout Soumissionnaire intéressé moyennant paiement d'un montant forfaitaire non remboursable de cent mille (100 000) FCFA auprès du régisseur de la Direction Générale du Contrôle des Marchés publics et des Engagements Financiers (DG-CMEF) du Ministère de l'Economie et des Finances sis à Ouagadougou, 395 avenue HO Chi Minh, Tél : (+226) 25 32 47 76.

Le dossier d'appel d'offres national pourra être retiré au Secrétariat de la Direction des Marchés Publics du Ministère de l'Agriculture, des Ressources Animales et Halieutiques sur présentation de la quittance de paiement.

5. Les offres devront être remises à l'adresse de Direction des Marchés Publics du Ministère de l'Agriculture, des Ressources Animales et Halieutiques au plus tard le **vendredi 23 novembre 2024, à 9 heures 00 minute TU**. La soumission des offres par voie électronique ne sera pas autorisée. Toute offre arrivée après la date et l'heure limites de remise des offres sera écartée. Les offres seront ouvertes en présence des représentants des soumissionnaires et des personnes présentes dans la salle de réunion de la Direction des Marchés Publics du Ministère de l'Agriculture, des Ressources Animales et Halieutiques, le **vendredi 23 novembre 2024, à 9 heures 00 minute TU**.

6. Les exigences en matière de qualifications sont :

Avoir exécuté ou réalisé au moins un (01) ou deux (02) marchés similaires d'aménagements à partir de forages à gros débits, aménagement californien ou semi californien, goutte à goutte, par aspersion, réalisation de systèmes d'adduction d'eau potable au cours des cinq (05) dernières années d'un montant minimum unique ou cumulé de :

- Lot 1 : deux cent vingt-quatre millions (224 000 000) FCFA;
- Lot 2 : un milliard cent vingt millions (1 120 000 000) FCFA ;
- Lot 3 : un milliard cent vingt millions (1 120 000 000) FCFA;
- Lot 4 : cent quatre-vingt-douze millions (192 000 000) FCFA;
- Lot 5 : sept cent trente-six millions (736 000 000) FCFA;
- Lot 6 : cent quatre-vingt-douze millions (192 000 000) FCFA ;
- Lot 7 : cinq cent douze millions (512 000 000) FCFA.

Chiffre d'affaires moyen annuel des activités de construction des cinq (05) dernières années de :

- Lot 1 : cinq cent soixante millions (560 000 000) FCFA ;
- Lot 2 : deux milliards huit cent millions (2 800 000 000) FCFA ;
- Lot 3 : deux milliards huit cent millions (2 800 000 000) FCFA ;
- Lot 4 : quatre cent quatre-vingt millions (480 000 000) FCFA ;
- Lot 5 : un milliard huit cent quarante millions (1 840 000 000) FCFA ;
- Lot 6 : quatre cent quatre-vingt millions (480 000 000) FCFA ;
- Lot 7 : un milliard deux cent quatre-vingt millions (1 280 000 000) FCFA.

disposer d'avoires liquides ou à des actifs non grevés ou des lignes de crédit de :

- Lot 1 : deux cent quatre-vingts millions (280 000 000) FCFA ;
- Lot 2 : un milliard quatre cents millions (1 400 000 000) FCFA ;
- Lot 3 : un milliard quatre cents millions (1 400 000 000) FCFA ;
- Lot 4 : deux cent quarante millions (240 000 000) FCFA ;
- Lot 5 : neuf cent vingt millions (920 000 000) FCFA ;
- Lot 6 : deux cent quarante millions (240 000 000) FCFA ;
- Lot 7 : six cent quarante millions (640 000 000) FCFA.

Disposer des capacités en personnel et matériel telles que définies dans le dossier d'appel d'offres.

7. Les offres doivent être accompagnées d'une garantie bancaire de l'offre pour un montant de :

- Lot 1 : Huit millions quatre cent mille (8 400 000) Francs CFA ;
- Lot 2 : Quarante-deux millions (42 000 000) Francs CFA ;
- Lot 3 : Quarante-deux millions (42 000 000) Francs CFA;
- Lot 4 : Sept millions deux cent mille (7 200 000) Francs CFA ;
- Lot 5 : Vingt-sept millions six cent mille (27 600 000) Francs CFA;
- Lot 6 : Sept millions deux cent mille (7 200 000) Francs CFA ;
- Lot 7 : Dix-neuf millions deux cent mille (19 200 000) Francs CFA.

8. Les adresses auxquelles il est fait référence ci-dessus sont : La Direction des Marchés Publics du Ministère de l'Agriculture, des Ressources Animales et Halieutiques boîte postale: 03 BP 7010 Ouagadougou 03 Tél. : (00226) 25 41 17 47 et prendre connaissance des documents d'Appel d'offres à l'adresse mentionnée ci-après : Secrétariat de la Direction des Marchés Publics du Ministère de l'Agriculture, des Ressources Animales et Halieutiques boîte postale: 03 BP 7010 Ouagadougou 03 Adresse e-mail: dmpmaah@gmail.com Tél. : (00226) 25 41 17 47 tous les jours ouvrables de 7h30 à 13h00 et de 13h30 à 16h00.

**Le Directeur des Marchés Publics,
Président de la CAM/MARAH**

Wendsongda Elie ZONGO
Administrateur des Services Financiers

**CONSTITUTION D'UN REPERTOIRE DE FOURNISSEURS ET PRESTATAIRES
A CONSULTER DANS LE CADRE DES DEMANDES DE COTATIONS DE L'ONASSIM
AU TITRE DE L'ANNEE 2025.**

**AVIS A MANIFESTATION D'INTERET
N°2024-004/MSECU/SG/ONASSIM/DG/PRM DU 19/11/2024**

1-Dans le cadre de la mise en œuvre de ses activités 2025, l'ONASSIM souhaite recevoir des candidatures pour la mise a mise en place d'une base de données de fournisseurs et prestataires de biens et services dans le cadre de la procédure de demande de cotations.

2-Les candidats ne figurant pas sur la liste des fournisseurs défaillants et désirant participer au présent avis à manifestation d'intérêt devront fournir un dossier comprenant les éléments ci-après au regard des domaines suivant :

Lots	Sous- domaine	Composition du dossier
I- Fournitures et équipements		
01	Matériels informatiques.	<ul style="list-style-type: none"> - L'extrait du registre de commerce et du crédit mobilier (RCCM) faisant ressortir les domaines de prestation ; - une lettre de demande d'inscription sur la liste des candidats aux procédures de demande de cotations adressée à Monsieur le Directeur général de l'ONASSIM ; - une présentation de l'entreprise faisant ressortir ses qualifications et compétences dans le domaine et son adresse complète ; - une copie de l'agrément technique dans le domaine.
02	Consommables informatiques.	<ul style="list-style-type: none"> - L'extrait du registre de commerce et du crédit mobilier (RCCM) faisant ressortir les domaines de prestation ; - une lettre de demande d'inscription sur la liste des candidats aux procédures de demande de cotations adressée à Monsieur le Directeur général de l'ONASSIM ; - une présentation de l'entreprise faisant ressortir ses qualifications et compétences dans le domaine et son adresse complète ; - une copie de l'agrément technique dans le domaine
03	Matériel et mobilier de bureau. Matériels et mobilier de logement.	<ul style="list-style-type: none"> - L'extrait du registre de commerce et du crédit mobilier (RCCM) faisant ressortir les domaines de prestation ; - une lettre de demande d'inscription sur la liste des candidats aux procédures de demande de cotations adressée à Monsieur le Directeur général de l'ONASSIM ; - une présentation de l'entreprise faisant ressortir ses qualifications et compétences dans le domaine et son adresse complète.
04	Pneumatique et de batterie.	<ul style="list-style-type: none"> - L'extrait du registre de commerce et du crédit mobilier (RCCM) faisant ressortir les domaines de prestation ; - une lettre de demande d'inscription sur la liste des candidats aux procédures de demande de cotations adressée à Monsieur le Directeur général de l'ONASSIM ; - une présentation de l'entreprise faisant ressortir ses qualifications et compétences dans le domaine et son adresse complète.
05	Matériels de froid et climatisation.	<ul style="list-style-type: none"> - L'extrait du registre de commerce et du crédit mobilier (RCCM) faisant ressortir les domaines de prestation ; - une lettre de demande d'inscription sur la liste des candidats aux procédures de demande de cotations adressée à Monsieur le Directeur général de l'ONASSIM ; - une présentation de l'entreprise faisant ressortir ses qualifications et compétences dans le domaine et son adresse complète.
06	Matériels spécifiques et équipements.	<ul style="list-style-type: none"> - L'extrait du registre de commerce et du crédit mobilier (RCCM) faisant ressortir les domaines de prestation ; - une lettre de demande d'inscription sur la liste des candidats aux procédures de demande de cotations adressée à Monsieur le Directeur général de l'ONASSIM ; - une présentation de l'entreprise faisant ressortir ses qualifications et compétences dans le domaine et son adresse complète.
07	Titre de transport.	<ul style="list-style-type: none"> - L'extrait du registre de commerce et du crédit mobilier (RCCM) faisant ressortir les domaines de prestation ; - une lettre de demande d'inscription sur la liste des candidats aux procédures de demande de cotations adressée à Monsieur le Directeur général de l'ONASSIM ; - une présentation de l'entreprise faisant ressortir ses qualifications et compétences dans le domaine et son adresse complète. - une copie de l'agrément technique dans le domaine.

Prestations intellectuelles

08	Matériel de communication (réseau wifi et téléphonique-modem et autocom).	<ul style="list-style-type: none"> - L'extrait du registre de commerce et du crédit mobilier (RCCM) faisant ressortir les domaines de prestation ; - une lettre de demande d'inscription sur la liste des candidats aux procédures de demande de cotations adressée à Monsieur le Directeur général de l'ONASSIM ; - une présentation de l'entreprise faisant ressortir ses qualifications et compétences dans le domaine et son adresse complète.
09	Produits d'entretien et fournitures de bureau.	<ul style="list-style-type: none"> - L'extrait du registre de commerce et du crédit mobilier (RCCM) faisant ressortir les domaines de prestation ; - une lettre de demande d'inscription sur la liste des candidats aux procédures de demande de cotations adressée à Monsieur le Directeur général de l'ONASSIM ; - une présentation de l'entreprise faisant ressortir ses qualifications et compétences dans le domaine et son adresse complète.
10	Cartes téléphoniques.	<ul style="list-style-type: none"> - L'extrait du registre de commerce et du crédit mobilier (RCCM) faisant ressortir les domaines de prestation ; - une lettre de demande d'inscription sur la liste des candidats aux procédures de demande de cotations adressée à Monsieur le Directeur général de l'ONASSIM ; - une présentation de l'entreprise faisant ressortir ses qualifications et compétences dans le domaine et son adresse complète.
11	Produits alimentaires et céréaliers.	<ul style="list-style-type: none"> - L'extrait du registre de commerce et du crédit mobilier (RCCM) faisant ressortir les domaines de prestation ; - une lettre de demande d'inscription sur la liste des candidats aux procédures de demande de cotations adressée à Monsieur le Directeur général de l'ONASSIM ; - une présentation de l'entreprise faisant ressortir ses qualifications et compétences dans le domaine et son adresse complète.
II – Prestations et services courants		
12	Réalisation d'éléments audiovisuels, couverture médiatique et abonnement de journaux.	<ul style="list-style-type: none"> - L'extrait du registre de commerce et du crédit mobilier (RCCM) faisant ressortir les domaines de prestation ; - une lettre de demande d'inscription sur la liste des candidats aux procédures de demande de cotations adressée à Monsieur le Directeur général de l'ONASSIM ; - une présentation de l'entreprise faisant ressortir ses qualifications et compétences dans le domaine et son adresse complète.
13	Prestations de pause-café et pause déjeuner-cocktail.	<ul style="list-style-type: none"> - L'extrait du registre de commerce et du crédit mobilier (RCCM) faisant ressortir les domaines de prestation ; - une lettre de demande d'inscription sur la liste des candidats aux procédures de demande de cotations adressée à Monsieur le Directeur général de l'ONASSIM; - une présentation de l'entreprise faisant ressortir ses qualifications et compétences dans le domaine et son adresse complète - une copie de l'autorisation d'exercer dans le domaine de la restauration.
14	Prestations d'hôtesse, de décoration, de location de salles et de parking.	<ul style="list-style-type: none"> - L'extrait du registre de commerce et du crédit mobilier (RCCM) faisant ressortir les domaines de prestation ; - une lettre de demande d'inscription sur la liste des candidats aux procédures de demande de cotations adressée à Monsieur le Directeur général de l'ONASSIM; - une présentation de l'entreprise faisant ressortir ses qualifications et compétences dans le domaine et son adresse complète
15	Maintenance et réparation de matériels informatiques et périinformatiques.	<ul style="list-style-type: none"> - L'extrait du registre de commerce et du crédit mobilier (RCCM) faisant ressortir les domaines de prestation ; - une lettre de demande d'inscription sur la liste des candidats aux procédures de demande de cotations adressée à Monsieur le Directeur général de l'ONASSIM ; - une présentation de l'entreprise faisant ressortir ses qualifications et compétences dans le domaine et son adresse complète ; - une copie de l'agrément technique dans le domaine.
16	Maintenance et de réparation de climatiseurs, de matériel et mobilier de bureau, de plomberie sanitaire, de réseau électrique, de groupe électrogène et des biens immobiliers.	<ul style="list-style-type: none"> - L'extrait du registre de commerce et du crédit mobilier (RCCM) faisant ressortir les domaines de prestation ; - une lettre de demande d'inscription sur la liste des candidats aux procédures de demande de cotations adressée à Monsieur le Directeur général de l'ONASSIM ; - une présentation de l'entreprise faisant ressortir ses qualifications et compétences dans le domaine et son adresse complète.
17	Conception et impression de document administratif et de gadget ; confection et pose de banderoles, de rideaux, de moquette, de cachet et de panneaux d'indication. Reproduction de documents administratifs.	<ul style="list-style-type: none"> - L'extrait du registre de commerce et du crédit mobilier (RCCM) faisant ressortir les domaines de prestation ; - une lettre de demande d'inscription sur la liste des candidats aux procédures de demande de cotations adressée à Monsieur le Directeur général de l'ONASSIM; - une présentation de l'entreprise faisant ressortir ses qualifications et compétences dans le domaine et son adresse complète.
18	Entretien et réparation de véhicules à 2 roues et 4 roues.	<ul style="list-style-type: none"> - L'extrait du registre de commerce et du crédit mobilier (RCCM) faisant ressortir les domaines de prestation ; - une lettre de demande d'inscription sur la liste des candidats aux procédures de demande de cotations adressée à Monsieur le Directeur général de l'ONASSIM ;

Prestations intellectuelles

		<ul style="list-style-type: none"> - une présentation de l'entreprise faisant ressortir ses qualifications et compétences dans le domaine et son adresse complète ; - une copie de l'agrément technique dans le domaine.
19	Entretien et maintenance de logiciels budgétaire, comptables, des marchés, de site web, de réseau téléphonique et de télécommunication.	<ul style="list-style-type: none"> - L'extrait du registre de commerce et du crédit mobilier (RCCM) faisant ressortir les domaines de prestation ; - une lettre de demande d'inscription sur la liste des candidats aux procédures de demande de cotations adressée à Monsieur le Directeur général de l'ONASSIM ; - une présentation de l'entreprise faisant ressortir ses qualifications et compétences dans le domaine et son adresse complète ; - une copie de l'agrément technique dans le domaine.
20	Entretien et nettoyage des locaux.	<ul style="list-style-type: none"> - L'extrait du registre de commerce et du crédit mobilier (RCCM) faisant ressortir les domaines de prestation ; - une lettre de demande d'inscription sur la liste des candidats aux procédures de demande de cotations adressée à Monsieur le Directeur général de l'ONASSIM ; - une présentation de l'entreprise faisant ressortir ses qualifications et compétences dans le domaine et son adresse complète.
21	Gardiennage et surveillance des locaux.	<ul style="list-style-type: none"> - L'extrait du registre de commerce et du crédit mobilier (RCCM) faisant ressortir les domaines de prestation ; - une lettre de demande d'inscription sur la liste des candidats aux procédures de demande de cotations adressée à Monsieur le Directeur général de l'ONASSIM ; - une présentation de l'entreprise faisant ressortir ses qualifications et compétences dans le domaine et son adresse complète ; - copie de l'autorisation d'exercice d'activités privées de gardiennage délivrée par le ministère en charge de la sécurité.

N.B : Les candidats doivent préciser dans leurs lettres de soumission les lots auxquels ils postulent. Un candidat ne peut postuler à plus de trois (03) lots. Toute fausse déclaration ou information incomplète entrainera le rejet de l'offre.

3-Les manifestations d'intérêt rédigées en langue française dont un (01) original et deux (02) copies, avec la mention « Réponse à la manifestation d'intérêt N°2024-004/MSECU/SG/ONASSIM/DG/PRM du 19/11/2024 pour la constitution du répertoire de fournisseurs et prestataires de l'ONASSIM au titre de l'année 2025», devra parvenir à la Personne Responsable des Marchés sous pli fermé à l'adresse ci-après: au Bureau « COMMANDE PUBLIQUE » sis au 2ème étage de l'immeuble abritant la pharmacie de « L'AVENIR » et « VISTA BANK » à la cité 1200 logements à Ouagadougou juste derrière l'alimentation « LA SURFACE » téléphone : (226) 25 36 80 10, au plus tard le **28/11/2024, à 09 heures 00 mn (TU)**.

4-L'ONASSIM se réserve le droit de ne donner suite à tout ou partie des manifestations d'intérêt reçues.

La Personne Responsable des Marchés

Boureima BARRY

Sélection de bureaux ou cabinets d'études pour la réalisation d'études complètes assorties de cahiers de charges et de dossiers d'appel d'offres pour les travaux de réhabilitation de seize (16) dépôts répartiteurs de district (DRD) conformément aux normes

AVIS À MANIFESTATION D'INTÉRÊT

N°2024 ----- /MS/SG/DMP du ---- novembre 2024

MODE DE FINANCEMENT : Fonds Mondial/C19 RM/Activité 515

1. Le Gouvernement du Burkina Faso a reçu un financement du Fonds Mondial/C19 RM afin de couvrir le coût du Programme d'Appui au Développement Sanitaire (PADS) et a l'intention d'utiliser une partie des sommes accordées pour financer des services de consultant.

2. Les services de réalisation d'études complètes assorties de cahiers de charges et de dossiers d'appel d'offres pour les travaux de réhabilitation de seize (16) dépôts répartiteurs de district (DRD) conformément aux normes comprennent :

- la réalisation des études de base et de faisabilité ;
- la réalisation des études d'ingénierie, de conception et proposer des plans architecturaux ;
- l'élaboration d'un dossier d'appel d'offres pour chaque ouvrage prévu dans le projet, assorti de cahier de charges et d'un devis quantitatif et estimatif confidentiel détaillé ;
- l'élaboration des termes de référence pour le recrutement de cabinets ou bureaux chargés du suivi contrôle des travaux.

Les services se décomposent en cinq (05) lots comme suit :

lot N° 1 Réalisation d'une étude complète assortie d'un cahier de charges et d'un dossier d'appel d'offres pour les travaux de réhabilitation et d'extension des Dépôts Répartiteurs des Districts (DRD) des Districts Sanitaires (DS) de Toma, de Ténado, de Batié et de Yako conformément aux normes

lot N° 2 Réalisation d'une étude complète assortie d'un cahier de charges et d'un dossier d'appel d'offres pour les travaux de réhabilitation et d'extension des Dépôts Répartiteurs des Districts (DRD) des Districts Sanitaires (DS) de Réo, de Sindou et de Dandé conformément aux normes

lot N° 3 Réalisation d'une étude complète assortie d'un cahier de charges et d'un dossier d'appel d'offres pour les travaux de réhabilitation et d'extension des Dépôts Répartiteurs des Districts (DRD) des Districts Sanitaires (DS) de Sig-Noghin et de Nongr-Massom conformément aux normes

lot N° 4 Réalisation d'une étude complète assortie d'un cahier de charges et d'un dossier d'appel d'offres pour les travaux de réhabilitation et d'extension des Dépôts Répartiteurs des Districts sanitaires (DS) de Zorgho, de Zabré, de Pouytenga et de Fada N'Gourma conformément aux normes

lot N° 5 Réalisation d'une étude complète assortie d'un cahier de charges et d'un dossier d'appel d'offres pour les travaux de réhabilitation et d'extension des Dépôts Répartiteurs des Districts (DRD) des Districts Sanitaires (DS) de Boussouma, de Kombissiri et de Pô conformément aux normes

3. Le Ministère de la santé invite les bureaux ou cabinets d'études éligibles à manifester leur intérêt en vue de fournir les services ci-dessus. Les bureaux ou cabinets d'études intéressés doivent fournir des renseignements spécifiques démontrant qu'ils sont pleinement qualifiés pour réaliser les prestations (documentation, référence de prestations similaires, expérience dans des conditions comparables, etc.).

4. Les critères d'établissement de la liste restreinte par lot sont :

- le domaine des activités du bureau ou cabinets d'études ou du groupement de bureaux ou cabinets d'études;
- le nombre d'années d'expérience;
- les qualifications du bureau ou cabinet d'études ou du groupement de bureaux ou cabinets d'études dans le domaine des prestations (être inscrit à l'ordre professionnel correspondant du Burkina Faso);

- les références du candidat concernant l'exécution de marchés analogues (mission de réalisation d'études techniques et/ou architecturales) du candidat au cours des cinq (05) dernières années ; (joindre les copies des pages de garde et de signature des marchés similaires, les attestations de bonne exécution ou les rapports de validation).

5. Les trois (03) bureaux ou cabinets/groupements de bureaux ou cabinets les plus qualifiés et expérimentés par lot seront invités à déposer leurs propositions techniques et financières conformément aux dispositions de l'article 70 du décret n°2023-0273/PRES-TRANS/PM/MEFP du 21 mars 2023 portant modification du décret n°2017-0049/PRES/PM/MINEFID du 1er février 2017 portant procédures de passation, d'exécution et de règlement des marchés publics et des délégations de service public.

Les personnels-clés ne feront pas l'objet d'évaluation au stade de l'établissement des listes restreintes.

6. Les consultants peuvent s'associer avec d'autres firmes afin de renforcer leurs qualifications en indiquant clairement le type d'association, c'est-à-dire un groupement de consultants, ou une intention de sous-traitance. Dans le cas d'un groupement, tous les partenaires du groupement seront conjointement et solidairement responsables pour la totalité du contrat en cas d'attribution.

7. Le présent avis à manifestation d'intérêt est soumis aux dispositions du décret n°2017-0049/PRES/PM/MINEFID du 1er février 2017 portant procédures de passation, d'exécution et de règlement des marchés publics et des délégations de service public, notamment son modificatif n°2023-0273/PRES-TRANS/PM/MEFP du 21 mars 2023.

8. Les consultants intéressés peuvent obtenir des informations additionnelles à l'adresse mentionnée ci-dessous aux heures d'ouverture de bureaux indiquées : de 7 h 30 à 12 h 30 et de 13 h 00 à 16 h 00, heure locale au Secrétariat de la Direction des Marchés Publics du Ministère de la santé, sis dans le nouveau bâtiment du magasin central dudit Ministère dans la cour de l'ex-Trypano Ouagadougou – Burkina Faso 03 BP 7009 Ouagadougou 03 Tel : (+226) 25 48 89 20. Les TDRs peuvent y être consultés ou retirés.

9. Les manifestations d'intérêt sous forme écrite en langue française et présentées sous plis fermés en un (01) original et trois (03) copies doivent être déposées en personne à l'adresse mentionnée ci-dessous au plus tard **le 06/12/2024 à 09 heures 00 TU** au Secrétariat de la Direction des Marchés Publics du Ministère de la Santé sis à l'adresse mentionnée ci-dessus.

NB : Un candidat peut soumissionner à tous les lots mais ne peut être attributaire de plus de trois (03) lots.

Le Directeur des Marchés Publics

Bonaventure François de Paul P. SAM

Chevalier de l'Ordre des Palmes Académiques

Chevalier de l'Ordre de Mérite de l'Économie et des Finances

Sélection de bureaux ou cabinets d'études pour la réalisation d'études complètes assorties de cahiers de charges et de dossiers d'appel d'offres pour les travaux de réhabilitation et d'extension de vingt (20) unités de biologie moléculaire conformément aux normes

AVIS À MANIFESTATION D'INTÉRÊT

N°2024 ----- /MS/SG/DMP du ----- novembre 2024

MODE DE FINANCEMENT : Fonds Mondial/C19 RM/Activité 495

1. Le Gouvernement du Burkina Faso a reçu un financement du Fonds Mondial/C19 RM afin de couvrir le coût du Programme d'Appui au Développement Sanitaire (PADS) et a l'intention d'utiliser une partie des sommes accordées pour financer des services de consultant.

2. Les services de réalisation d'études complètes assorties de cahiers de charges et de dossiers d'appel d'offres pour les travaux de réhabilitation et d'extension de vingt (20) unités de biologie moléculaire conformément aux normes comprennent :

- la réalisation des études de base et de faisabilité ;
- la réalisation des études d'ingénierie, de conception et proposer des plans architecturaux ;
- l'élaboration d'un dossier d'appel d'offres pour chaque ouvrage prévu dans le projet, assorti de cahier de charges et d'un devis quantitatif et estimatif confidentiel détaillé ;
- l'élaboration des termes de référence pour le recrutement de cabinets ou bureaux d'études chargés du suivi contrôle des travaux.

Les services se décomposent en quatre (04) lots comme suit :

lot N°1 Réalisation d'une étude complète assortie d'un cahier de charges et d'un dossier d'appel d'offres pour les travaux de réhabilitation et d'extension des unités de biologie moléculaire des laboratoires des Centres Médicaux (CM) de Koudougou et de Gaoua, des Centres Médicaux avec Antenne chirurgicale (CMA) de Toma, de Nanoro et de Houndé et du Centre Médical Urbain (CMU) de Banfora et conformément aux normes.

lot N°2 Réalisation d'une étude complète assortie d'un cahier de charges et d'un dossier d'appel d'offres pour les travaux de réhabilitation et d'extension des unités de biologie moléculaire des laboratoires des Centres médicaux avec Antenne chirurgicale (CMA) de Koupéla, de Ziniaré, de Manga, de Pô et de Kombissiri conformément aux normes

lot N°3 Réalisation d'une étude complète assortie d'un cahier de charges et d'un dossier d'appel d'offres pour les travaux de réhabilitation et d'extension des unités de biologie moléculaire des laboratoires du Laboratoire national de Référence (LNR-VIH-IST/sida) du CHU YO Ouagadougou, du Laboratoire National de Référence (LNR -Mycobactéries /PNT, Ouagadougou) du Centre Médical (CM) de Saaba et de la Section biologie moléculaire du Centre Hospitalier Universitaire (CHU PCDG) de Ouagadougou conformément aux normes

lot N°4 Réalisation d'une étude complète assortie d'un cahier de charges et d'un dossier d'appel d'offres pour les travaux de réhabilitation et d'extension des unités de biologie moléculaire des laboratoires du Centre Médical (CM) de Pogbi, du Centre Médical avec Antenne chirurgicale (CMA) de Pissy, du Laboratoire National de Référence (LNR- Grippe/IRSS Ouagadougou), du Laboratoire National de Référence (LNR-Rotavirus /ANSSEAT Ouagadougou) et du laboratoire central de référence (occupant une partie des locaux de l'ANSSEAT, Ouagadougou) conformément aux normes.

3. Le Ministère de la santé invite les bureaux ou cabinets d'études éligibles à manifester leur intérêt en vue de fournir les services ci-dessus. Les bureaux ou cabinets d'études intéressés doivent fournir des renseignements spécifiques démontrant qu'ils sont pleinement qualifiés pour réaliser les prestations (documentation, référence de prestations similaires, expérience dans des conditions comparables, etc.).

4. Les critères d'établissement de la liste restreinte par lot sont :
- le domaine des activités du bureau ou cabinets d'études ou du groupement de bureaux d'études;
 - le nombre d'années d'expérience;
 - les qualifications du bureau ou cabinets d'études ou du groupement de bureaux ou cabinets d'études dans le domaine des prestations (être inscrit à l'ordre professionnel correspondant du Burkina Faso) ;
 - les références du candidat concernant l'exécution de marchés analogues (mission de réalisation d'études techniques et/ou architecturales) du candidat au cours des cinq (05) dernières années; (joindre les copies des pages de garde et de signature des marchés similaires, les attestations de bonne exécution ou les rapports de validation).

5. Les trois (03) bureaux ou cabinets/groupements de bureaux ou cabinets les plus qualifiés et expérimentés par lot seront invités à déposer leurs propositions techniques et financières conformément aux dispositions de l'article 70 du décret n°2023-0273/PRES-TRANS/PM/MEFP du 21 mars 2023 portant modification du décret n°2017-0049/PRES/PM/MINEFID du 1er février 2017 portant procédures de passation, d'exécution et de règlement des marchés publics et des délégations de service public.

Les personnels-clés ne feront pas l'objet d'évaluation au stade de l'établissement des listes restreintes.

6. Les consultants peuvent s'associer avec d'autres firmes afin de renforcer leurs qualifications en indiquant clairement le type d'association, c'est-à-dire un groupement de consultants, ou une intention de sous-traitance. Dans le cas d'un groupement, tous les partenaires du groupement seront conjointement et solidairement responsables pour la totalité du contrat en cas d'attribution.

7. Le présent avis à manifestation d'intérêt est soumis aux dispositions du décret n°2017-0049/PRES/PM/MINEFID du 1er février 2017 portant procédures de passation, d'exécution et de règlement des marchés publics et des délégations de service public, notamment son modificatif n°2023-0273/PRES-TRANS/PM/MEFP du 21 mars 2023.

8. Les consultants intéressés peuvent obtenir des informations additionnelles à l'adresse mentionnée ci-dessous aux heures d'ouverture de bureaux indiquées : de 7h 30 à 12h 30 et de 13h 00 à 16h 00, heure locale au Secrétariat de la Direction des Marchés Publics du Ministère de la santé, sis dans le nouveau bâtiment du magasin central dudit Ministère dans la cour de l'ex-Trypano Ouagadougou – Burkina Faso 03 BP 7009 Ouagadougou 03 Tel : (+226) 25 48 89 20. Les TDRs peuvent y être consultés ou retirés.

9. Les manifestations d'intérêt sous forme écrite en langue française et présentées sous plis fermés en un (01) original et trois (03) copies doivent être déposées en personne à l'adresse mentionnée ci-dessous au plus tard **le 06/12/2024 à 09 heures 00 TU** au Secrétariat de la Direction des Marchés Publics du Ministère de la santé sise à l'adresse mentionnée ci-dessus.

NB : Un candidat peut soumissionner à tous les lots mais ne peut être attributaire de plus de deux (02) lots.

Le Directeur des Marchés publics

Bonaventure François de Paul P. SAM

Chevalier de l'Ordre des Palmes Académiques
Chevalier de l'ordre de Mérite de l'Économie et des Finances

Constitution d'une base de données des prestataires en cotation de la CENI au titre de l'exercice 2025

**Avis à manifestation d'intérêt
n°2024/-01/CENI/SG/DMP**

1. Dans le cadre de l'exécution de son plan de passation des marchés, exercice 2025, la Commission électorale nationale indépendante (CENI) prévoit entre autres, des acquisitions et des prestations de services par voie de demandes de cotations et de consultations de consultants. Conformément à l'article 72 alinéa 1 du décret N°2023-0273/PRES-TRANS/PM/MEFP modifiant le décret N°2017-0049/PRES/PM/MINEFID du 1er février 2017 portant procédures de passation, d'exécution et de règlement des marchés publics et des délégations de service public, la CENI lance le présent avis à manifestation d'intérêt en vue de la constitution d'une base de données de prestataires en cotation.

2. L'objectif de cet appel à manifestation d'intérêt étant de disposer d'une base de données de prestataires que l'institution pourra consulter dans le cadre des demandes de cotations et de consultations de consultants au cours de l'année 2025.

Domaines	Sous –domaines
Fournitures et équipements	Cartouches d'encre
	Imprimés
	Fournitures de bureau
	Produits alimentaires
	Antivirus
	Mobilier de bureau
	Acquisition et pose de climatiseurs
	Acquisition et pose de rideaux
	Acquisition et pose de sanitaires
Services Courants	Effets d'habillement
	Entretien et réparation de véhicules à quatre (04) roues
	Entretien et réparation de véhicules à deux (02) roues
	Entretien et nettoyage de bâtiments
	Entretiens et réparations en électricité et climatisation
	Entretien et réparations de Groupes électrogènes
	Maintenance de kits d'enrôlement
	Billets d'avion
	Entretien et réparation de plomberie sanitaire
	Restauration (pauses déjeuners et pauses café)
	Location de chaises
	Location de tables
	Location de véhicules
	Location de matériel de sonorisation
Travaux	Réfection de bâtiments
	Aménagement de l'enceinte administrative de la CENI
	Construction d'un magasin de stockage
Prestations intellectuelles	Assistance et mise à jour du logiciel de gestion des salaires et du logiciel de gestion budgétaire et comptable
	Formations

3. Aussi, souhaite-t-elle recevoir des candidatures pour la mise en place de cette base de données conformément aux domaines ci-après :

4. La participation à la présente manifestation d'intérêts est ouverte aux personnes physiques et morales selon le domaine, qui ne figurent pas sur la liste des fournisseurs défaillants et qui sont en règle vis-à-vis de l'administration fiscale.

5. Les candidats désirant participer à la présente manifestation d'intérêt devront fournir un dossier comprenant les éléments ci-après au regard du domaine :

Prestations intellectuelles

Domaines	Sous-domaines	Documents à fournir
Fournitures et équipements	Cartouches d'encre	- Une copie de l'extrait du registre de commerce et du crédit mobilier (RCCM) faisant ressortir les domaines de prestation du candidat; - une lettre de demande d'inscription dans la base de données des prestataires en cotation de la CENI adressée au président de la CENI ; - une présentation de l'entreprise.
	Fournitures de bureau	- Une copie de l'extrait du registre de commerce et du crédit mobilier (RCCM) faisant ressortir les domaines de prestation du candidat; - une lettre de demande d'inscription dans la base de données des prestataires en cotation de la CENI adressée au président de la CENI ; - une présentation de l'entreprise.
	Effets d'habillement	- Une copie de l'extrait du registre de commerce et du crédit mobilier (RCCM) faisant ressortir les domaines de prestation du candidat; - une lettre de demande d'inscription dans la base de données des prestataires en cotation de la CENI adressée au président de la CENI ; - une présentation de l'entreprise.
	Imprimés	- Une copie de l'extrait du registre de commerce et du crédit mobilier (RCCM) faisant ressortir les domaines de prestation du candidat; - une lettre de demande d'inscription dans la base de données des prestataires en cotation de la CENI adressée au président de la CENI ; - une présentation de l'entreprise.
	Produits alimentaires	- Une copie de l'extrait du registre de commerce et du crédit mobilier (RCCM) faisant ressortir les domaines de prestation du candidat; - une lettre de demande d'inscription dans la base de données des prestataires en cotation de la CENI adressée au président de la CENI ; - une présentation de l'entreprise.
	Antivirus	- Une copie de l'extrait du registre de commerce et du crédit mobilier (RCCM) faisant ressortir les domaines de prestation du candidat; - une lettre de demande d'inscription dans la base de données des prestataires en cotation de la CENI adressée au président de la CENI ; - une présentation de l'entreprise.
	Mobilier de bureau	- Une copie de l'extrait du registre de commerce et du crédit mobilier (RCCM) faisant ressortir les domaines de prestation du candidat; - une lettre de demande d'inscription dans la base de données des prestataires en cotation de la CENI adressée au président de la CENI ; - une présentation de l'entreprise.
	Acquisition et pose de climatiseurs	- Une copie de l'extrait du registre de commerce et du crédit mobilier (RCCM) faisant ressortir les domaines de prestation du candidat; - une lettre de demande d'inscription dans la base de données des prestataires en cotation de la CENI adressée au président de la CENI ; - une présentation de l'entreprise.
	Acquisition et pose de rideaux	- Une copie de l'extrait du registre de commerce et du crédit mobilier (RCCM) faisant ressortir les domaines de prestation du candidat; - une lettre de demande d'inscription dans la base de données des prestataires en cotation de la CENI adressée au président de la CENI ; - une présentation de l'entreprise.
	Acquisition et pose de sanitaires	- Une copie de l'extrait du registre de commerce et du crédit mobilier (RCCM) faisant ressortir les domaines de prestation du candidat; - une lettre de demande d'inscription dans la base de données des prestataires en cotation de la CENI adressée au président de la CENI ; - une présentation de l'entreprise.
Services Courants	Entretien et réparation de véhicules à quatre (04) roues	- Une copie de l'extrait du registre de commerce et du crédit mobilier (RCCM) faisant ressortir les domaines de prestation du candidat; - la liste des Equipements et matériel et matériel de maintenance ; - une lettre de demande d'inscription dans la base de données des prestataires en cotation de la CENI adressée au président de la CENI ; - une présentation de l'entreprise.
	Entretien et réparation de véhicules à deux (02) roues	- Une copie de l'extrait du registre de commerce et du crédit mobilier (RCCM) faisant ressortir les domaines de prestation du candidat; - la liste des Equipements et matériel et matériel de maintenance ; - une lettre de demande d'inscription dans la base de données des prestataires en cotation de la CENI adressée au président de la CENI ; - une présentation de l'entreprise.
	Entretien et nettoyage de bâtiments	- Une copie de l'extrait du registre de commerce et du crédit mobilier (RCCM) faisant ressortir les domaines de prestation du candidat; - une lettre de demande d'inscription dans la base de données des prestataires en cotation de la CENI adressée au président de la CENI ; - une présentation de l'entreprise.
	Entretiens et réparations en électricité et climatisation	- Une copie de l'extrait du registre de commerce et du crédit mobilier (RCCM) faisant ressortir les domaines de prestation du candidat; - une lettre de demande d'inscription dans la base de données des prestataires en cotation de la CENI adressée au président de la CENI ; - une présentation de l'entreprise.
	Entretien et réparations de Groupes électrogènes	- Une copie de l'extrait du registre de commerce et du crédit mobilier (RCCM) faisant ressortir les domaines de prestation du candidat; - une lettre de demande d'inscription dans la base de données des prestataires en cotation de la CENI adressée au président de la CENI ; - une présentation de l'entreprise.

Prestations intellectuelles

	Maintenance de kits d'enrôlement	- Une copie de l'extrait du registre de commerce et du crédit mobilier (RCCM) faisant ressortir les domaines de prestation du candidat; - une lettre de demande d'inscription dans la base de données des prestataires en cotation de la CENI adressée au président de la CENI ; - une présentation de l'entreprise.
	Billets d'avion	- Une copie de l'extrait du registre de commerce et du crédit mobilier (RCCM) faisant ressortir les domaines de prestation du candidat; - une lettre de demande d'inscription dans la base de données des prestataires en cotation de la CENI adressée au président de la CENI ; - une présentation de l'entreprise.
	Entretien et réparation de plomberie sanitaire	- Une copie de l'extrait du registre de commerce et du crédit mobilier (RCCM) faisant ressortir les domaines de prestation du candidat; - une lettre de demande d'inscription dans la base de données des prestataires en cotation de la CENI adressée au président de la CENI ; - une présentation de l'entreprise.
	Restauration (pauses déjeuners et pauses café)	- Une copie de l'extrait du registre de commerce et du crédit mobilier (RCCM) faisant ressortir les domaines de prestation du candidat; - une lettre de demande d'inscription dans la base de données des prestataires en cotation de la CENI adressée au président de la CENI ; - une copie du certificat de salubrité ; - une présentation de l'entreprise.
	Location de chaises	- Une copie de l'extrait du registre de commerce et du crédit mobilier (RCCM) faisant ressortir les domaines de prestation du candidat; - une lettre de demande d'inscription dans la base de données des prestataires en cotation de la CENI adressée au président de la CENI ; - une présentation de l'entreprise.
	Location de tables	- Une copie de l'extrait du registre de commerce et du crédit mobilier (RCCM) faisant ressortir les domaines de prestation du candidat; - une lettre de demande d'inscription dans la base de données des prestataires en cotation de la CENI adressée au président de la CENI ; - une présentation de l'entreprise.
	Location de véhicules	- Une copie de l'extrait du registre de commerce et du crédit mobilier (RCCM) faisant ressortir les domaines de prestation du candidat; - une lettre de demande d'inscription dans la base de données des prestataires en cotation de la CENI adressée au président de la CENI ; - une présentation de l'entreprise.
	Location de matériel de sonorisation	- Une copie de l'extrait du registre de commerce et du crédit mobilier (RCCM) faisant ressortir les domaines de prestation du candidat; - une lettre de demande d'inscription dans la base de données des prestataires en cotation de la CENI adressée au président de la CENI ; - une présentation de l'entreprise.
Travaux	Réfection de bâtiments	- une copie de l'extrait du registre de commerce et du crédit mobilier (RCCM) faisant ressortir les domaines de prestation du candidat; - une copie légalisée de l'agrément technique ; - une description des moyens humains et matériels ; - une lettre de demande d'inscription dans la base de données des prestataires en cotation de la CENI adressée au président de la CENI ; - une présentation de l'entreprise.
	Aménagement de l'enceinte administrative de la CENI	- une copie de l'extrait du registre de commerce et du crédit mobilier (RCCM) faisant ressortir les domaines de prestation du candidat; - une copie légalisée de l'agrément technique ; - une description des moyens humains et matériels ; - une lettre de demande d'inscription dans la base de données des prestataires en cotation de la CENI adressée au président de la CENI ; - une présentation de l'entreprise.
	Construction d'un magasin de stockage	- une copie de l'extrait du registre de commerce et du crédit mobilier (RCCM) faisant ressortir les domaines de prestation du candidat; - une copie légalisée de l'agrément technique ; - une description des moyens humains et matériels ; - une lettre de demande d'inscription dans la base de données des prestataires en cotation de la CENI adressée au président de la CENI ; - une présentation de l'entreprise.
Prestations intellectuelles	Assistance et mise à jour du logiciel de gestion des salaires et du logiciel de gestion budgétaire et comptable	- une copie de l'extrait du registre de commerce et du crédit mobilier (RCCM) faisant ressortir les domaines de prestation du candidat; - une lettre de demande d'inscription dans la base de données des prestataires en cotation de la CENI adressée au président de la CENI ; - une présentation de l'entreprise.
	Formations	- une copie de l'extrait du registre de commerce et du crédit mobilier (RCCM) faisant ressortir les domaines de prestation du candidat; - une lettre de demande d'inscription dans la base de données des prestataires en cotation de la CENI adressée au président de la CENI ; - une présentation de l'entreprise.

6. Un candidat a la possibilité de postuler pour plusieurs domaines.
7. La lettre de demande d'inscription dans la base de données des prestataires en cotation de la CENI devra comporter l'adresse complète et la situation géographique du candidat.
8. L'inscription dans la base de données des prestataires en cotation de la CENI ne constitue pas un engagement contractuel de la CENI à l'égard des entreprises qui seront éventuellement retenues ;
9. Les entreprises désirant prendre part à la présente consultation doivent déposer leurs dossiers sous pli fermé avec la mention « réponse à l'avis à manifestation d'intérêt pour la constitution de la base de données des prestataires en cotation de la CENI : Préciser le domaine et le sous-domaine concerné » au secrétariat de la Direction des Marchés Publics de la Commission Électorale Nationale Indépendante sis au 2^e étage de Immeuble SHELL de la Cité AN III, 01 BP 5152 Ouagadougou 01. Tel : +226 25 30 16 03 au plus tard le **29/11/2024 à 9 heures TU.**

Le Directeur des Marchés publics

Alexis L. OUEDRAOGO
Chevalier de l'Ordre national

PROJET D'URGENCE DE DEVELOPPEMENT TERRITORIAL ET DE RESILIENCE (PUDTR)

Recrutement d'un consultant (bureau d'études et suivi-contrôle) pour la réalisation de l'actualisation des études et du suivi-contrôle des travaux de construction de 2 magasins de stockage de 1000 tonnes et 1 magasin de stockage de 1500 tonnes à Ouagadougou au profit de la SONAGESS

Avis à manifestation d'intérêt
N° 2024_00647 / MEF/SG/PUDTR/UCP-SPM

PAYS : Burkina Faso
NOM DU PROJET : Projet d'Urgence de Développement Territorial et de Résilience (PUDTR)
FINANCEMENT : Banque mondiale (Crédit IDA D7610 BF, 68190 BF, E1000 BF, 71810BF)
NOM DU MARCHÉ : Actualisation des études et du suivi-contrôle des travaux de construction de 2 magasins de stockage de 1000 tonnes et 1 magasin de stockage de 1500 tonnes à Ouagadougou au profit de la SONAGESS
REFERENCE STEP: BF-PUDTR-455711-CS-CQS

1. Le Burkina Faso a obtenu un financement de l'Association Internationale de Développement (IDA) pour financer le Projet d'Urgence de Développement Territorial et de Résilience (PUDTR).

Conformément aux procédures de la Banque mondiale, le projet se propose d'utiliser une partie du financement pour effectuer les paiements au titre du marché suivant: Recrutement d'un consultant (bureau d'études et suivi-contrôle) pour la réalisation de l'actualisation des études et du suivi-contrôle des travaux de construction de 2 magasins de stockage de 1000 tonnes et 1 magasin de stockage de 1500 tonnes à Ouagadougou au profit de la SONAGESS.

2. Le Projet d'Urgence de Développement Territorial et de Résilience (PUDTR) a pour objectif de développement, d'améliorer la participation et l'accès inclusif des communautés ciblées (y compris les Personnes Déplacées Internes) aux services sociaux essentiels dans les zones ciblées. Afin d'atteindre cet objectif de développement, cet avis est publié dans le but de recruter des consultants (firmes) pour l'actualisation des études et l suivi-contrôle des travaux de construction de 2 magasins de stockage de 1000 tonnes et 1 magasin de stockage de 1500 tonnes à Ouagadougou au profit de la SONAGESS.

3. Le Projet d'Urgence de Développement Territorial et de Résilience (PUDTR), sollicite des candidatures sous plis fermés de la part de candidats éligibles et répondant aux qualifications requises pour la réalisation de la mission conformément aux termes de références.

4. Les Consultants sélectionnés auront la charge d'assurer l'actualisation des études et le suivi-contrôle des travaux de construction de 2 magasins de stockage de 1000 tonnes et 1 magasin de stockage de 1500 tonnes à Ouagadougou au profit de la SONAGESS.

NB : Pour les détails des tâches de la mission, se référer aux Termes de références disponibles à l'adresse ci-dessous indiquée.

Critères
Nombre de références similaires dans le domaine du suivi-contrôle des travaux de construction de Bâtiments noté sur un maximum de 20 points soit 02 points par mission réalisée et justifiée durant les 05 dernières années.
Nombre de références dans le domaine du suivi-contrôle des travaux de construction de magasins de stockage d'au moins 1000 tonnes noté sur un maximum de 60 points soit 15 points par mission réalisée et justifiées au cours des 05 dernières années
Nombre de références dans le domaine du suivi-contrôle des travaux de construction de magasins de stockage d'au moins 1000 tonnes sur financement Banque mondiale noté sur un maximum de 20 points soit 05 points par mission réalisée et justifiées au cours des 05 dernières années

5. Le Coordonnateur du Projet d'Urgence de Développement Territorial et de Résilience (PUDTR) invite les candidats intéressés, à manifester leur intérêt pour les services ci-dessus en fournissant les

informations pertinentes indiquant qu'ils sont qualifiés pour exécuter les prestations demandées (la nature des activités du candidat et le nombre d'années d'expérience, les qualifications du candidat dans le domaine des prestations et notamment les références concernant l'exécution de missions similaires exécutées au cours des cinq (05) dernières années (2019 à 2023). Il est demandé aux candidats de fournir ces informations en ne dépassant pas les 20 pages (hors annexes).

Les critères techniques d'évaluation et de sélection se présentent comme suit :

NB : En cas d'exæquo à la suite de la notation, le nombre de mission réalisée sur finalement de la Banque mondiale sera priorisé.

6. Le bureau ayant totalisé le plus de point sera ensuite invité à présenter une proposition technique et financière.

7. Un consultant sera sélectionné conformément à la méthode de « Sélection Fondée sur la Qualification de Consultants (QC) » en accord avec les directives de sélection et emploi de consultants de la Banque Mondiale dans le cadre des prêts de la BIRD et des crédits et dons de l'AID pour les Emprunteurs sollicitant le Financement de Projets d'Investissement (FPI), version 2016, révisé en novembre 2017, juillet 2018, novembre 2020 et septembre 2023.

8. Les consultants peuvent s'associer pour renforcer leur capacité toutefois en se limitant à des groupements de deux (02) membres au plus.

9. Le présent avis à manifestation d'intérêt est soumis aux dispositions du règlement de Passation des Marchés pour les Emprunteurs sollicitant le Financement de Projets d'Investissement (FPI) », Edition 2016, révisé en novembre 2017, juillet 2018, novembre 2020 et septembre 2023. Aussi, il est porté à l'attention des consultants que les dispositions des paragraphes 3.14, 3.16, et 3.17 de la Section III du Règlement de Passation des Marchés pour les Emprunteurs sollicitant le Financement de Projets d'Investissement (FPI) », Edition 2016, révisé en novembre 2017, juillet 2018, novembre 2020 et septembre 2023, relatifs aux règles de la Banque mondiale en matière de conflit d'intérêts sont applicables.

10. Les Consultants intéressés peuvent consulter les termes de référence à l'adresse ci-dessous et aux jours ouvrables de 07 heures 30 minutes à 16 heures 00.

11. Les manifestations d'intérêt doivent être déposées à l'adresse ci-dessous au plus tard le **28 novembre 2024 à 10 heures 00 mn TU** avec la mention « Recrutement d'un consultant (bureau d'études et suivi-contrôle) pour la réalisation de l'actualisation des études et du suivi-contrôle des travaux de construction de 2 magasins de stockage de 1000 tonnes et 1 magasin de stockage de 1500 tonnes à Ouagadougou au profit de la SONAGESS ».

Adresse :

Secrétariat du Projet d'Urgence de Développement Territorial et de Résilience (PUDTR) sise avenue KWAME Nkrumah, Immeuble NIG-NAN, Tél : (+226) 70 74 59 19, 01 BP 1126 Ouagadougou 01.

Le Coordonnateur

Martial Wilfried BASSOLE
Chevalier de l'Ordre de l'Étalon

Recrutement d'un consultant pour la réalisation d'une étude de faisabilité technique, économique et financière portant sur le renouvellement du parc de taxis dans les villes de Ouagadougou et de Bobo-Dioulasso, dans le cadre du PCE-LON

**Avis à manifestation d'intérêt
N°2024/1130/MI/SG/DMP/SMT-PI
N° DU FINANCEMENT:
DON N°D8910-BF**

Recrutement d'un consultant pour la réalisation d'une étude de faisabilité technique, économique et financière portant sur le renouvellement du parc de taxis dans les villes de Ouagadougou et de Bobo-Dioulasso, dans le cadre du PCE-LON

REFERENCE STEP : BF-HYDROMET- 437238 -CS-CQS

1. Le Gouvernement du Burkina Faso a reçu un financement de la Banque Mondiale dans le cadre du Projet Régional de Corridor Economique Lomé-Ouagadougou-Niamey (PCE-LON). L'objectif de développement du PCE-LON est d'améliorer la connectivité régionale et les infrastructures communautaires socio-économiques le long du corridor entre les capitales du Togo, du Burkina Faso et du Niger. Conformément aux procédures de la Banque mondiale, le projet se propose d'utiliser une partie du financement pour effectuer les paiements au titre du marché relatif au recrutement d'un consultant pour la réalisation d'une étude de faisabilité technique, économique et financière portant sur le renouvellement du parc de taxis dans les villes de Ouagadougou et de Bobo-Dioulasso.

2. L'objectif global de la mission est de réaliser une étude de faisabilité technique, économique et financière portant sur le renouvellement de taxis dans les villes de Ouagadougou et de Bobo-Dioulasso, dans le cadre du PCE-LON. Quant aux objectifs spécifiques, ils se déclinent ainsi qu'il suit :

- a) faire un état des lieux sur les aspects réglementaires et organisationnelles de l'activité au niveau du Burkina ;
- b) faire un état des lieux du parc actuel à travers une analyse des différents types de véhicules actuellement en circulation dans le parc des taxis et leur mode de fonctionnement y compris la source d'énergie utilisée ;
- c) analyser la capacité financière des opérateurs de taxis ;
- d) faire une analyse du modèle économique à proposer dans le cadre du renouvellement ;
- e) apprécier l'intérêt des opérateurs de taxis ainsi que les institutions financières ou toutes autres parties prenantes pour une opération de renouvellement des taxis.

3. Le Consultant sélectionné aura la charge de :
- réaliser une analyse critique du processus existant pour le renouvellement des véhicules poids lourds. Ce diagnostic doit faire ressortir les différentes difficultés et les éventuelles limites du processus existant et proposer des alternatives pour les prévenir dans le cadre du renouvellement du parc de taxis ;
 - réaliser spécifiquement le diagnostic du sous-secteur de transport par taxis à Ouagadougou et à Bobo-Dioulasso. Ce diagnostic doit intégrer l'offre et la demande des systèmes de déplacements urbains par taxis et les zones d'influence de l'aire du transport urbain des deux villes. Il doit aussi tenir compte de la structuration et de l'organisation de l'univers du taxi, l'analyse de la cartographie des acteurs, les espaces de stationnement et autres aspects infrastructurels, l'état du parc, etc. ;
 - établir un échantillon d'opérateurs de taxis dans le cadre de la présente étude ;
 - analyser les comptes d'exploitation de l'échantillon ;
 - déterminer le profil des opérateurs de taxis ;
 - reconstituer les comptes d'exploitation des opérateurs ne disposant pas de comptabilité ;
 - estimer le coût d'acquisition d'un véhicule neuf et le coût d'un véhicule d'occasion (maximum 10 ans) prenant en compte tous les coûts et charges y afférents ;
 - proposer des hypothèses de conditions bancaires pour un prêt avec les conditions de paiement du prêt (apport personnel, années de paiement, taux d'intérêt, paiements mensuels, etc.) ;
 - étudier la faisabilité d'acquisition des véhicules détaxés (hors taxes hors douanes) à usage de taxis ;
 - estimer le montant minimum des recettes par mois et par an qui permet de couvrir les dépenses de l'opération et de faire face au service de la dette pour un véhicule neuf et un véhicule d'occasion ;
 - analyser la faisabilité d'acquisition de véhicules de différents types (à moteur thermique, électriques, hybride, etc.) à usage de taxis ;
 - estimer le nombre minimum de véhicules en possession pour renouveler un véhicule ou plusieurs véhicules ainsi que le chiffre d'affaires minimum nécessaire pour une bonne exploitation ;
 - établir, à l'aide du diagramme de Gant, un projet de calendrier de l'opération de renouvellement du parc, en précisant les actions, les coûts et les responsabilités par actions ;
 - consulter les différentes parties prenantes et apprécier leur intérêt au mécanisme de renouvellement du parc des taxis ;
 - faire des analyses et des recommandations.

4. Le Directeur des Marchés Publics du Ministère des Infrastructures invite les candidats intéressés, à manifester leur intérêt pour les services ci-dessus en fournissant les informations pertinentes indiquant qu'ils sont qualifiés pour exécuter les prestations demandées (la nature des activités du candidat et le nombre d'années d'expérience, les qualifications du candidat dans le domaine des prestations et notamment les références concernant l'exécution de missions similaires exécutées, l'organisation technique et managériale du candidat, les qualifications générales et le nombre de personnels professionnels permanent, le récépissé de déclaration d'existence à jour .

Prestations intellectuelles

Les critères techniques d'évaluation et de sélection se présentent comme suit :

Critères	Notes
1. Nature des activités de l'association/ONG locale en relation avec le domaine des prestations : l'association/ONG locale devra justifier de sa qualification dans les domaines : -disposer d'une expérience d'au moins trois (03) années de travail dans le domaine de la sensibilisation à la cohésion sociale, la protection de l'environnement, la sensibilisation des communautés en lien avec les travaux de bitumage de route, la mobilisation communautaire, la santé publique, les IST/VIH/MST, grossesses non désirées, le paludisme, les maladies respiratoires	20 points
2. Qualification de l'association/ONG locale dans le domaine des prestations durant les quatre (04) dernières années (2020 – 2023) justifiées par la fourniture d'une copie des pages de garde et de signature des contrats et des attestations de bonne fin : i. Au plus deux (02) missions de sensibilisation à la cohésion sociale : 15 points (7,5 points par référence) ; ii. Au plus deux (02) missions dans le domaine de la protection de l'environnement : 15 points (7,5 points par référence) ; iii. Au plus deux (02) missions dans le domaine de la sensibilisation des communautés en lien avec les travaux de bitumage de route : 15 points (7,5 points par référence) ; iv. Au plus deux (02) missions dans le domaine de la santé publique, les IST/VIH/MST, grossesses non désirées, le paludisme, les maladies respiratoire : 15 points (7,5 points par référence).	60 points
3. Organisation technique et managériale de l'association/ONG : i. Note de présentation de l'association/ONG locale : 5 points ii. Organigramme : 5 points iii. Définition des postes du personnel permanent : 10 points	20 points
Total	100 points

5. Un consultant sera sélectionné conformément à la méthode de « Qualification des Consultants (QC) » en accord avec le Règlement de Passation des Marchés pour les Emprunteurs sollicitant le Financement de Projets d'Investissement (FPI) de la Banque mondiale de Juillet 2016 mis à jour en novembre 2017, août 2018 et novembre 2020 et Septembre 2023.

6. Les consultants peuvent s'associer pour renforcer leur capacité toutefois en se limitant à des groupements de deux (02) membres au plus.

7. Le présent avis à manifestation d'intérêt est soumis aux dispositions du règlement de Passation des Marchés pour les Emprunteurs sollicitant le Financement de Projets d'Investissement (FPI) », Edition 2016, révisé en novembre 2017, juillet 2018, novembre 2020 et septembre 2023. Aussi, il est porté à l'attention des consultants que les dispositions des paragraphes 3.14, 3.16, et 3.17 de la Section III du Règlement de Passation des Marchés pour les Emprunteurs sollicitant le Financement de Projets d'Investissement (FPI) », Edition 2016, révisé en novembre 2017, juillet 2018, novembre 2020 et septembre 2023, relatifs aux règles de la Banque mondiale en matière de conflit d'intérêts sont applicables.

8. Les Consultants intéressés peuvent consulter les termes de référence à l'adresse ci-dessous et aux jours ouvrables de 07 heures 30 minutes à 16 heures 00.

9. Les manifestations d'intérêt en trois (03) exemplaires dont un (01) original et deux (02) copies plus une copie électronique (fichier modifiable) doivent être déposées à l'adresse ci-dessous au plus tard le **06 décembre 2024 à 10 heures 00 mn TU** avec la mention « Recrutement d'un consultant pour une étude de faisabilité technique, économique et financière portant sur le renouvellement de taxis dans les villes de Ouagadougou et de Bobo-Dioulasso, dans le cadre du PCE-LON) ».

Adresse :

Secrétariat de la Direction des Marchés Publics du Ministère des Infrastructures (DMP/MI), sis au 3ème étage du Building LAMIZANA, 03 BP 7011 Ouagadougou 03 Tél. : (226) 51 29 15 49 - E-mail: dmpmid@yahoo.fr.

Le Directeur des Marchés Publics

Hyacinthe Wendpanga B. ILBOUDO
Chevalier de l'Ordre de Mérite

Recrutement d'une association/ONG locale pour la réalisation de reboisements et la sensibilisation des communautés sur les risques environnementaux et sociaux dans les villages traversés par les travaux liés au bitumage des RR32-RR06 et de la RN 17

Avis à manifestation d'intérêt
N°2024/1126/MI/SG/DMP/SMT-PI
FINANCEMENTDON N°D8910-BF
REFERENCE STEP BF-HYDROMET-372339-CS-QCBS

1. Le Gouvernement du Burkina Faso a reçu un financement de la Banque Mondiale dans le cadre du Projet Régional de Corridor Economique Lomé-Ouagadougou-Niamey (PCE-LON). Ce projet a pour objectif de développement, d'améliorer la connectivité régionale et les infrastructures communautaires socio-économiques le long du corridor entre les capitales du Togo, du Burkina Faso et du Niger. Conformément aux procédures de la Banque mondiale, le projet se propose d'utiliser une partie du financement pour effectuer les paiements au titre du marché relatif au recrutement d'une association/ONG locale pour la réalisation de reboisements et la sensibilisation des communautés sur les risques environnementaux et sociaux dans les villages traversés par les travaux liés au bitumage des RR32-RR06 et de la RN 17.

2. Le Consultant sélectionné aura la charge d'assurer des reboisements et de mener des campagnes de sensibilisation au profit des communautés des villages traversés par la RR32-RR06 et la RN 17 sur les risques environnementaux et sociaux liés aux travaux de bitumage et les mesures d'atténuation. De façon spécifique il s'agira de :

- réaliser un bosquet avec des espèces d'arbres adaptés à la localité dans chaque commune concernée ;
- sensibiliser la population aux problèmes sanitaires, aux risques environnementaux et sociaux ainsi qu'à la sécurité routière ;
- développer auprès des populations des capacités à pouvoir se protéger des maladies endémiques ou des épidémies et des accidents de la circulation.
- développer auprès des populations des connaissances pouvant favoriser un changement de comportement face aux maladies infectieuses, à la circulation et à la sécurité routière et à la protection de l'environnement tout en les amenant à être les principaux acteurs des changements qui les concernent ;
- concevoir des messages clés sur les risques sociaux et environnementaux liés aux travaux de bitumage,
- organiser une (01) conférence publique sur les risques sociaux et environnementaux par trimestre dans chacune des communes traversées ;
- organiser une (01) émission radio mensuelle en langues locales sur les risques sociaux et environnementaux liés aux travaux de bitumage
- organiser un (01) théâtre forum sur les risques sociaux et environnementaux par trimestre dans chacune des communes traversées ;
- mener des plaidoyers auprès des personnes de ressource des communes en vue de renforcer l'acceptabilité sociale du projet

3. Le Directeur des Marchés Publics du Ministère des Infrastructures invite les associations/ONG locales intéressées, à manifester leur intérêt pour les services ci-dessus en fournissant les informations pertinentes indiquant qu'ils sont qualifiés pour exécuter les prestations demandées (la nature des activités de l'association/ONG locale et le nombre d'années d'expérience, les qualifications de l'association/ONG locale dans le domaine des prestations et notamment les références concernant l'exécution de missions similaires exécutées, l'organisation technique et managériale de l'association/ONG locale, les qualifications générales et le nombre de personnels professionnels permanent, le récépissé de déclaration d'existence à jour, .

Les critères techniques d'évaluation et de sélection se présentent comme suit :

Critères	Notes
1. Nature des activités du candidat en relation avec le domaine des prestations : <ul style="list-style-type: none"> - Expérience générale en matière d'études de faisabilité ou de diagnostic (technique, économique, financière ou juridique) du secteur du transport routier : 2 points par mission sans dépasser 6 points ; - Expérience générale dans le secteur du transport routier : 2 points par mission sans dépasser 4 points ; ; - Expérience générale dans le sous- secteur de la mobilité urbaine et du transport urbain : 2 points par mission sans dépasser 6 points ; - Expérience générale sur le renouvellement de parc de véhicules : 2 points par mission sans dépasser 4 points. 	20 points
2. Qualification du candidat dans le domaine des prestations justifiées par la fourniture d'une copie des pages de garde et de signature des contrats et des attestations de bonne fin : <ul style="list-style-type: none"> i. Au plus deux (02) missions en matière d'études de faisabilité financière ou économique du transport routier : 15 points (7,5 points par référence) ; ii. Au plus deux (02) missions en matière de diagnostic du sous-secteur de la mobilité urbaine ou du transport urbain : 15 points (7,5 points par référence) ; iii. Au plus deux (02) missions dans le domaine des études sur le renouvellement du parc de véhicules dans le domaine du transport routier : 15 points (7,5 points par référence) ; iv. Au plus deux (02) missions dans le domaine d'étude de renouvellement du parc les taxis : 15 points (7,5 points par référence). 	60 points
3. Organisation technique et managériale du consultant : <ul style="list-style-type: none"> i. Note de présentation du candidat : 8 points ii. Organigramme : 6 points iii. Définition des postes du personnel permanent : 6 points 	20 points
Total	100 points

4. Un consultant sera sélectionné conformément à la méthode de « Qualification des Consultants (QC) » en accord avec le Règlement de Passation des Marchés pour les Emprunteurs sollicitant le Financement de Projets d'Investissement (FPI) de la Banque mondiale de Juillet 2016 mis à jour en novembre 2017, août 2018 et novembre 2020 et Septembre 2023.
5. Les consultants peuvent s'associer pour renforcer leur capacité toutefois en se limitant à des groupements de deux (02) membres au plus.
6. Le présent avis à manifestation d'intérêt est soumis aux dispositions du règlement de Passation des Marchés pour les Emprunteurs sollicitant le Financement de Projets d'Investissement (FPI) », Edition 2016, révisé en novembre 2017, juillet 2018, novembre 2020 et septembre 2023. Aussi, il est porté à l'attention des consultants que les dispositions des paragraphes 3.14, 3.16, et 3.17 de la Section III du Règlement de Passation des Marchés pour les Emprunteurs sollicitant le Financement de Projets d'Investissement (FPI) », Edition 2016, révisé en novembre 2017, juillet 2018, novembre 2020 et septembre 2023, relatifs aux règles de la Banque mondiale en matière de conflit d'intérêts sont applicables.
7. Les Consultants intéressés peuvent consulter les termes de référence à l'adresse ci-dessous et aux jours ouvrables de 07 heures 30 minutes à 16 heures 00.
8. Les manifestations d'intérêt en trois (03) exemplaires dont un (01) original et deux (02) copies plus une copie électronique (fichier modifiable) doivent être déposées à l'adresse ci-dessous au plus tard **le 06 décembre 2024 à 10 heures 00 mn TU** avec la mention « Réalisation de plantation de reboisement et la sensibilisation des communautés sur les risques environnementaux et sociaux dans les villages traversés par les travaux liés au bitumage des RR32-RR06 et de la RN 17 ».

Adresse :

Secrétariat de la Direction des Marchés Publics du Ministère des Infrastructures (DMP/MI), sis au 3ème étage du Building LAMIZANA, 03 BP 7011 Ouagadougou 03 Tél. : (226) 51 29 15 49 - E-mail: dmpmid@yahoo.fr.

Le Directeur des Marchés Publics

Hyacinthe Wendpanga B. ILBOUDO
Chevalier de l'Ordre de Mérite

Constitution d'une base de données des prestataires à consulter pour les demandes de cotations du Musée National du Burkina Faso au titre de l'exercice budgétaire 2025

**Avis à manifestation d'intérêt
N°2024-03/MCCAT/SG/DGMN/PRM du 18/11/2024**

1- Dans le cadre de l'exécution de son Plan de Passation des Marchés Publics (PPM) exercice 2025, le Musée National lance un avis à manifestation d'intérêt en vue de la constitution d'une base de données des fournisseurs/prestataires à consulter pour les demandes de cotations au titre de l'année 2025.

2- L'objectif principal de cet avis à manifestation d'intérêts est de disposer d'une base de données de fournisseurs/prestataires que le Musée National pourra contacter dans le cadre de consultations restreintes (demande de cotations) pour la réalisation des travaux et la fourniture de biens et services.

3- Peuvent soumissionner, les entreprises ne figurant pas sur la liste des fournisseurs défaillants, et spécialisées dans les domaines ci-après :

Fournitures et équipements	Prestation de services	Travaux
1/ acquisitions de produits, entretien et nettoyage ; 2/ acquisition de fournitures spécifiques de musée ; 3/ acquisition de matériels et consommables informatiques ; 4/ acquisition de fournitures de bureau ; 5/ acquisition et installation de climatiseurs ; 6/ acquisition de matériels et outillages techniques ; 7/ acquisition de pièces de recharge pour matériel roulant 02 roues et 04 roues ; 8/ acquisition et installation d'équipement de réseau internet et télécom ; 9/ acquisition d'imprimés ; 10/ acquisitions de carte SIM, de cartes de recharges téléphoniques et licences ; 11/ acquisition de matériels de communication ; 12/ acquisition de logiciel ; 13/ acquisition de tenues vestimentaires ; 14/ acquisition de matériels spécifiques de musée	1/ entretien et maintenance de matériels roulants ; 2/ entretien et maintenance de matériels informatiques et péri-informatiques ; 3/ entretien et maintenance de biens immobiliers ; 4/ entretien et maintenance de biens mobiliers ; 5/ entretien et maintenance de locaux ; 6/ entretien et réparation (froid et climatisation) ; 7/ entretien et réparation de réseau informatique et télécommunication ; 8/gardiennage des locaux ; 9/ fourniture de pause-café et de pause-déjeuner ; 10/ acquisition de titres de transport (billet d'avion, ticket de voyage.....) 11/ conception, impression de banderoles, cartes et divers outils de sensibilisation et de communication 12/ location de salle et divers matériels ; 13/ entretien et réparation des installations des circuits d'électriques ; 14/ acquisition et installation de panneaux publicitaires ; 15/ entretien et maintenance des circuits de plomberie-sanitaire ; 16/ prestation de service de publicité et de communication ; 17/ décoration de salles ; 18/ abonnement aux journaux et revues	1/ travaux de construction, de réfection et d'aménagement ; 2/ entretien de bâtiments (intérieur et extérieur) ; 3 /travaux d'électricité

4- Les candidats intéressés sont invités à déposer leurs offres sous pli fermé portant uniquement la mention « Avis à manifestation d'intérêt en vue de la constitution d'une base de données des fournisseurs/prestataires 2025 du Musée National ». Elles devront comporter les informations et pièces ci-après concernant le soumissionnaire :

- une lettre de manifestation d'intérêt adressée au Directeur Général du Musée National ;
- le domaine principal de soumission ;
- une description détaillée de l'entreprise ou le CV pour les personnes physiques ;
- une copie de l'extrait du registre de commerce et du crédit immobilier (RCCM) pour les personnes morales ;
- un agrément technique ou une autorisation d'exercer dans le domaine s'il y a lieu ;
- une adresse complète (boite postale, numéros de téléphone & courriel etc.).

5- Les candidats intéressés peuvent obtenir des informations complémentaires auprès de la Personne Responsable des Marchés à l'adresse ci-après : Direction Générale du Musée National du Burkina Faso sise au nord du croisement du boulevard Capitaine Thomas SANKARA et du boulevard des Tengsoba.

Téléphone : (+226) 25 40 86 08 de 07h30 à 15h30 tous les jours ouvrables.

Les offres devront être soumises à l'adresse ci-dessus indiquée au plus tard le **28/11/2024 à 16 heures 00 (TU)**.

Le Musée Nation se réserve le droit de ne donner suite à une quelconque offre reçue.

- N.B :
- les prestations intellectuelles (consultation de consultants) ne sont pas concernées par la présente base de données ;
 - la liste des prestataires sera arrêtée en se basant sur le RCCM, l'agrément technique ou l'autorisation d'exercer dans le domaine ;
 - si le domaine d'activité exige un agrément ou une autorisation d'exercer, l'absence de ce document constituera un motif de rejet de l'offre (offre non retenue).

Le Président de la Commission d'Attribution des Marchés

Adama OUEDRAOGO



APPELS D'OFFRES

DES COLLECTIVITES TERRITORIALES

*** Marchés de Prestations Intellectuelles**

P. 46

Constitution de son répertoire des fournisseurs et prestataires pour l'année 2025

AVIS A MANIFESTATION D'INTERETS

N°2024-03/RCEN/PKAD/CKBR/M/SG/PRM du 08 novembre 2024

Dans le cadre de l'exécution de ses Plans de Passation de Marchés (PPM) au titre de l'année 2025, la Mairie de Koubri lance un avis à manifestation d'intérêts en vue de la constitution d'une base de données de fournisseurs et prestataires de biens et services.

L'objectif principal de cet avis à manifestation d'intérêts est de disposer d'une base de données composées de fournisseurs/prestataires que la Mairie pourra contacter dans le cadre ses procédures de demandes de cotations pour la réalisation des travaux, la fourniture de biens et services conformément au décret N°2023-0273/PRES-TRANS/PM/MEFP du 21 mars 2023.

Peuvent soumissionner, les personnes ou entreprises spécialisées dans les domaines suivants :

- Lot 1 : acquisition de produits pharmaceutiques ;
- Lot 2 : fourniture de produits alimentaires ;
- Lot 3 : consommables informatiques ;
- Lot 4 : fourniture de lubrifiant ;
- Lot 5 : fourniture de produits d'entretien ménagers ;
- Lot 6 : fourniture de tenues vestimentaires ;
- Lot 7 : fournitures de bureau ;
- Lot 8 : acquisition de fournitures scolaires ;
- Lot 9 : acquisition de semences et plants ;
- Lot 10 : acquisition d'engrais et fumures organiques ;
- Lot 11 : fournitures spécifiques ;
- Lot 12 : fourniture de petits matériels et matériels médico-techniques ;
- Lot 13 : matériels sanitaires ;
- Lot 14 : fourniture de petits matériels, outillages et mobilier ;
- Lot 15 : autres sources d'énergie ;
- Lot 16 : frais d'abonnement aux TIC ;
- Lot 17 : entretien de bâtiments ;
- Lot 18 : fourniture de consommables scolaires ;
- Lot 19 : entretien de cimetière ;
- Lot 20 : entretien et réparation d'engins à deux (02) roues ;
- Lot 21 : entretien et réparation d'engins à trois (03) roues ;
- Lot 22 : entretien et réparation de véhicules à quatre (04) roues ;
- Lot 23 : entretien et réparation de matériel informatique ;
- Lot 24 : entretien et maintenance d'équipements ;
- Lot 25 : assurance sur matériel de transport
- Lot 26 : entretien et maintenance du groupe électrogène ;
- Lot 27 : restauration pour les cérémonies et réceptions ;
- Lot 28 : gardiennage et surveillance ;
- Lot 29 : entretien de logiciel ;
- Lot 30 : entretien de feux tricolores ;
- Lot 31 : imprimés administratifs et reliure ;
- Lot 32 : fourniture de valeurs inactives ;
- Lot 33 : acquisition des pièces de rechange des engins à deux (02) roues ;
- Lot 34 : acquisition d'engins à deux (02) roues ;
- Lot 35 : acquisition de matériel informatique ;
- Lot 36 : acquisition de logiciel ;
- Lot 37 : acquisition de mobilier de bureau ;
- Lot 38 : acquisition de mobilier scolaire ;
- Lot 39 : réalisation de forages ;
- Lot 40 : réalisation de latrines ;
- Lot 41 : réhabilitation de bâtiments administratifs ;
- Lot 42 : autres prestations de services (entretien de plantes) ;

Les Candidats intéressés sont invités à déposer leurs offres sous plis fermé portant uniquement la mention « Avis à manifestation d'intérêt en vue de la constitution d'une base de données des fournisseurs et partenaires de la Mairie de Koubri ».

Ces offres doivent comporter les informations et pièces suivantes :

- le domaine principal de soumission ;
- une description détaillée de l'entreprise ;
- une copie de l'agrément technique dans le domaine concerné s'il y a lieu ;
- un contact téléphonique permanent.

Les Candidats intéressés peuvent obtenir des informations complémentaires auprès de la Personne Responsable des Marchés (PRM) de la Mairie de Koubri. Tél : 64 41 63 55.

Les offres devront être déposées au Secrétariat de la Mairie au plus tard le **28/11/2024 à 09 heures 00 minute.**

La Mairie se réserve le droit de ne donner suite à une quelconque offre reçue.

**Le Président de la Commission Communale
d'Attribution des Marchés**

Somwaoga NOUGTARA
Secrétaire Administratif



La célérité dans la transparence